

Duravit AG
Werderstr. 36
78132 Hornberg
Germany
Phone +49 7833 70 0
Fax +49 7833 70 289
info@duravit.com
www.duravit.com

Leben im Bad
Living bathrooms



news

Duravit Showrooms: Hornberg and Meißen (Germany), Paris (France), New York (USA), Cairo (Egypt), Bizerte (Tunisia) and Shanghai (China). More information? See www.duravit.com/showrooms

Australia

Duravit Bathrooms Australia Pty Ltd
2/ 19-21 Bourke Road
Alexandria 2015 - Sydney NSW
Phone +61 (0) 2 8070 1889
Fax +61 (0) 2 8070 1898
info@au.duravit.com
www.duravit.com/au

Austria

Duravit Austria GmbH
Industriezentrum NÖ-Süd
Straße 2a/M38
2355 Wiener Neudorf
Phone +43 2236 677 033 0
Fax +43 2236 677 033 10
info@at.duravit.com - www.duravit.at

Belgium/Luxembourg

Duravit BeLux sprl/bvba
Brusselssesteenweg 288
B-3090 Overijse
Phone +32 2 6560510
Fax +32 2 6560515
info@be.duravit.com - www.duravit.be

Canada

Duravit USA, Inc.
2205 Northmont Parkway
Suite 200 - Duluth, GA 30096
Phone +1 770 9313575
Fax +1 770 9318454
info@usa.duravit.com - www.duravit.us

China

Duravit Shanghai Office
Suite A-D, 10/F Jiushi Tower
28 Zhong Shan Road South
Shanghai 200010, China
Phone +86 21 6330 9922
Fax +86 21 6330 4808
info@cn.duravit.com - www.duravit.cn

Duravit Beijing Office

711 Nexus Center, 7/F
19 A East 3rd Ring Road North
Beijing 100020, China
Phone +86 10 5967 0101
Fax +86 10 5967 0101-100
info@cn.duravit.com - www.duravit.cn

Czech Republic/Slovakia

Duravit CZ
Přímětická 52 - 669 01 Znojmo
Phone +420 515 220 155
Fax +420 515 220 154
info@cz.duravit.com - www.duravit.com

Denmark

Duravit Danmark A/S
Jegstrupvej 6 - 8361 Hasselager
Phone +45 8626 6000
Fax +45 8626 6001
info@dk.duravit.com - www.duravit.dk

Egypt

Duravit Egypt
20 Salah Salem Street
Heliopolis - Cairo
Phone +2 02 24175631 - 24175632
Fax +2 02 24153702
duravit.egypt@eg.duravit.com
www.duravit.com.eg

France

Duravit S.A.
Rue de Marienthal - B.P. 30010
67241 Bischwiller Cedex
N° Indigo +33 820 820 414
Fax +33 388 906 101
info@fr.duravit.com - www.duravit.fr

Hongkong

Duravit Asia Limited
Unit 3408B, 34/F, AIA Tower
183 Electric Road
North Point - Hong Kong
Phone +852 2219 8780
Fax +852 2219 8893
info@hk.duravit.com - www.duravit.com

Hungary

Duravit AG
Magyarországi Képviselet,
Panoráma u. 30 - 2083 Solymár
Phone +36 26 564465
Fax +36 26 564466
info@hu.duravit.com - www.duravit.com

India

Duravit India Private Ltd.
61, Titanium
Near Prahladnagar AUDA Garden
Off 100 feet Road - Prahladnagar
Ahmedabad 380051
Gujarat, India
Phone +91 79 6611 2300
Fax +91 79 6611 2316
info@in.duravit.com - www.duravit.in

Italy

Duravit Italia S.r.l.
Via Faentina 207 F
48124 Ravenna (RA)
Phone +39 0544 509711
Fax +39 0544 501694
info@it.duravit.com - www.duravit.it

Japan

Duravit Japan Co., Ltd.
3F Fukiya Bldg. 1-20 Kakudacho
Ki-taku Osaka, 530 0017 Japan
Phone +81 6 6130 8611
Fax +81 6 6130 8053
info@jp.duravit.com - www.duravit.com

Latin America

Duravit América Latina
Avda. del Libertador N°15.082, 1° piso
B1641ANH Acassuso - Buenos Aires
Phone +54 11 47434343
Fax +54 11 47434455
info@ar.duravit.com - www.duravit.com

Middle East

Duravit Middle East S.A.L.
Off Shore
Sodeco Square Building
Bloc B, 14th floor
Sodeco-Beirut - Lebanon
Phone +961 1 397330
Fax +961 1 397329
info@lb.duravit.com - www.duravit.com

Netherlands

Duravit Nederland B.V.
Ruwekampweg 2
5222 AT 's-Hertogenbosch
Phone +31 73 6131970
Fax +31 73 6100983
info@nl.duravit.com - www.duravit.nl

Norway

Duravit Norge
Phone +47 815 33 600
Fax +47 815 33 601
info@no.duravit.com - www.duravit.com

Poland

Duravit AG
Przedstawicielstwo w Polsce
Al. Krakowska 36 B
05-090 Warszawa/Raszyn
Phone +48 22 716 19 24
Fax +48 22 716 19 25
info@pl.duravit.com - www.duravit.pl

Portugal

Duravit Portugal
Rua Antoine de Saint-Exupéry
Alapraia - 2765-043 Estoril
Phone +351 21 466 7110
Fax +351 21 466 7119
duravit@jr.pt - www.duravit.com

Russia

Duravit CIS
Repr. Office Moscow
Proezd Serebryakova, 6
Moscow 129343
Phone +7 495 782 12 66
Fax +7 495 782 12 67
info@ru.duravit.com - www.duravit.com

Singapore

Duravit Asia Limited
R0, 7, Temasek Boulevard,
Suntec Tower One, #06-03,
Singapore 038987
Phone +6562386353
Fax +6562386359
info@sg.duravit.com - www.duravit.com

Saudi Arabia

Duravit Saudi Arabia LLC
Al Hamra district - Aarafat street
Shahwan commercial center
3rd floor - Office number 4
P.O.Box 9135, 21413 Jeddah
Phone/Fax +966 2 66 580 54
+966 2 66 176 94/+966 2 66 410 38
info@sa.duravit.com - www.duravit.com

South Africa

Duravit South Africa (Pty) Ltd
Block B - Wierda Mews
41 Wierda Road West
Wierda Valley - Sandton
Johannesburg - PO Box 833
Strathavon - 2031 - South Africa
Phone +27 (0) 11 722 9060
Fax +27 (0) 11 783 9320
info@za.duravit.com
www.duravit.co.za

Spain

Duravit España S.L.
Pol. Ind. Sector Z - Logística, 18
08150 Parets del Vallés (Barcelona)
Phone +34 902 387 700
Fax +34 902 387 711
info@es.duravit.com - www.duravit.es

Sweden

Duravit Sweden AB
Svängatan 2 B 416 68 Göteborg
Phone +46 31 3375650
Fax +46 31 215140
info@se.duravit.com - www.duravit.com

Switzerland

Duravit Schweiz AG
Bahnhof 4 - 5504 Othmarsingen
Phone +41 62 887 25 50
Fax +41 62 887 25 51
info@ch.duravit.com - www.duravit.ch

Tunisia

Duravit Tunisia S.A.
Boulevard de l'Environnement
Zarzouna 7021 - Bizerte
Phone +216 72 592 359/
72 590 293
Fax +216 72 590 236
info@tn.duravit.com - www.duravit.tu

Turkey

Duravit Yapı Ürünleri San. ve Tic. A.Ş.
Organize San. Böl. - 10. Yol I-4 Parsel
34956 Tuzla/Istanbul
Phone +90 216 4585151
Fax +90 216 4585195
info@tr.duravit.com - www.duravit.com.tr

United Arab Emirates

Duravit Middle East (Branch)
Dubai Airport Free Zone
P.O.Box 293622, Dubai
Phone +971 4 7017 117
Fax +971 4 7017 121
info@ae.duravit.com - www.duravit.com

United Kingdom

Duravit UK Limited
Unit 7, Stratus Park
Brudenell Drive
Brinklow, Milton Keynes
MK10 0DE
Phone +44 845 500 7787
Fax +44 845 550 7786
info@uk.duravit.com
www.duravit.co.uk

USA

Duravit USA, Inc.
2205 Northmont Parkway
Suite 200 - Duluth, GA 30096
Phone +1 770 9313575
Fax +1 770 9318454
info@us.duravit.com - www.duravit.us

Edition 2



Best-Nr. 001244/30.03.10.239.1 - Printed in Germany - We reserve the right to make technical improvements and enhance the appearance of the products shown.

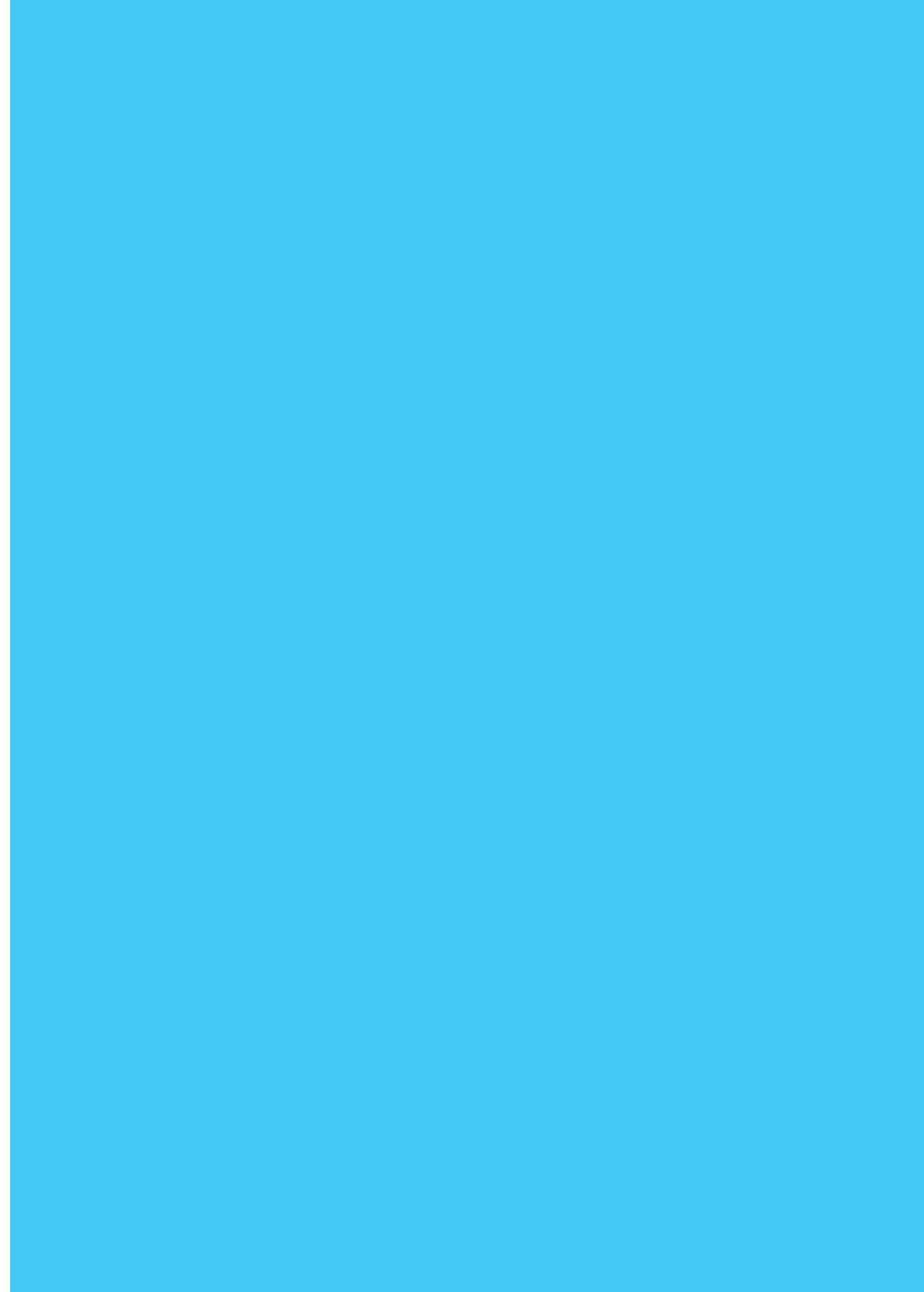

ROOM FOR DREAMS

KETHO	08
VERO	34
SIMPLY WHITE	44
PURE AND EASY	46
A NEW PLACE TO RELAX	48
WELLNESS INSIDE	50

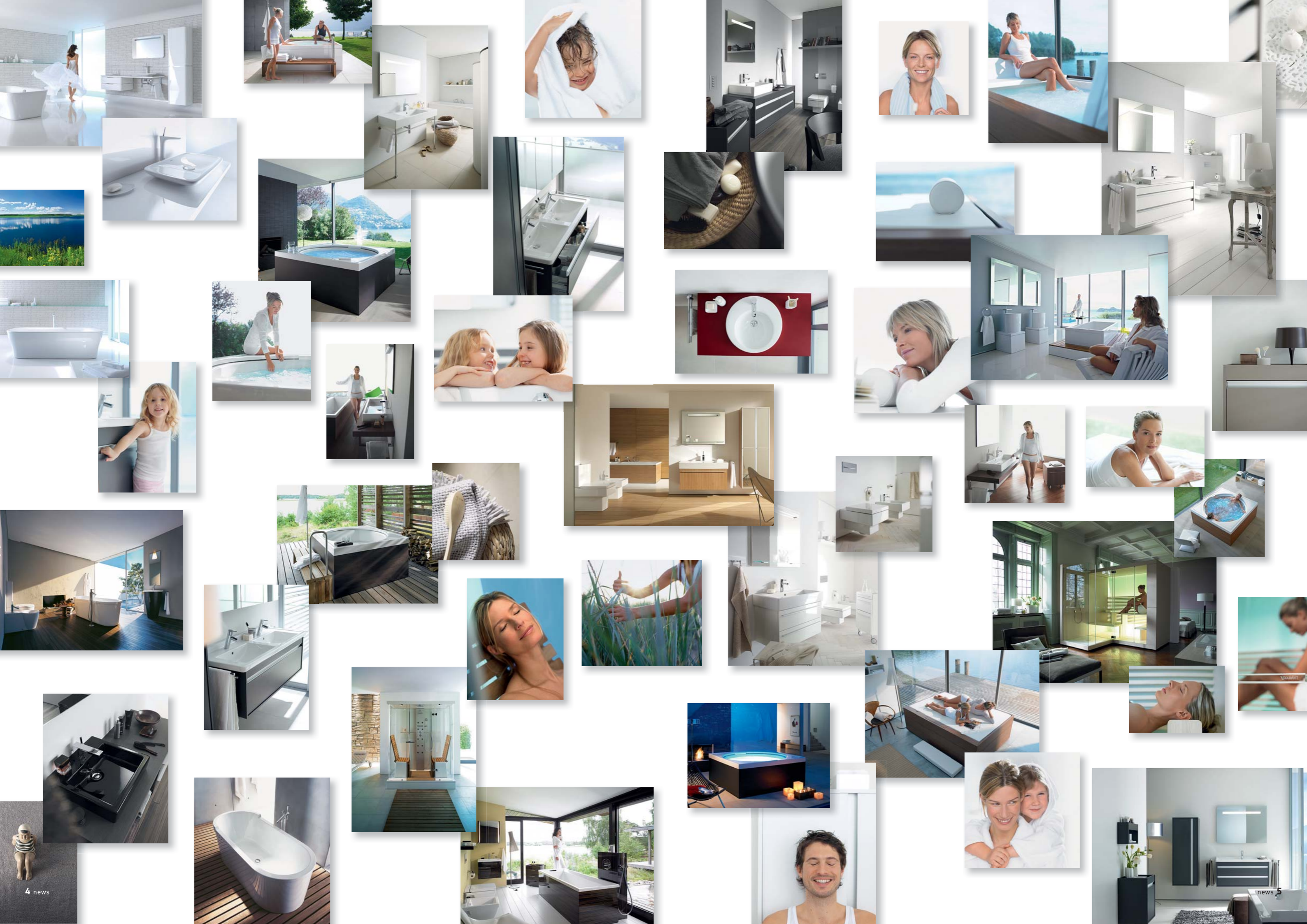

DURAVIT BRINGT LEBEN INS BAD. INS GANZE BAD. Duravit hat schon immer „über den Beckenrand“ hinaus gedacht. Davon zeugt unser umfangreiches Sortiment: Sanitärkeramik, Badmöbel, Wannen, Pools, Saunas, Accessoires – praktisch das komplette Bad aus einer Hand. Doch auch das hochwertigste, funktionalste, formschönste Produkt kann seine Talente nicht voll entfalten, wenn nicht der Raum mit einbezogen wird, in dem es zum Einsatz kommt. Deshalb arbeitet Duravit gleichermaßen an innovativen Raumkonzepten, immer ganz nah an den Ansprüchen und Wünschen, die der moderne Benutzer an sein Bad stellt. Auch auf den folgenden Seiten präsentiert Duravit nicht nur interessante Produktneuheiten, sondern auch ebensolche architektonische Ideen und gestalterische Vorschläge – neue, erfrischende Sichtweisen auf den Raum Bad, immer im Kontext des gesamten Ambientes. Traumbäder, die Raum für Träume bieten – und dabei erschwinglich bleiben. Sehen Sie selbst.

DURAVIT BRINGS THE BATHROOM TO LIFE. THE WHOLE BATHROOM. Duravit has always thought outside the box. As demonstrated by our extensive range: sanitaryware ceramics, bathroom furniture, tubs, pools, saunas, accessories – virtually the entire bathroom in a one-stop shop. However, even the highest quality, most functional and attractive product cannot develop its full potential if the room in which it is to be used is not taken into account. This is why Duravit also works on innovative room concepts that are always very closely related to the requirements and wishes of modern bathroom users. On the following pages, Duravit not only presents interesting new products but also architectural ideas and design suggestions – new, refreshing perspectives for the bathroom, always within the context of the environment as a whole. Dream bathrooms that offer scope for dreaming – and that remain affordable. See for yourself.

DURAVIT DONA VITA AL BAGNO, A TUTTO IL BAGNO. Da sempre Duravit guarda oltre i confini. Lo dimostra pienamente la vasta gamma di sanitari in ceramica, mobili per il bagno, vasche, piatti doccia, minipiscine, saune ed accessori, insomma il bagno completo sotto un unico marchio: Duravit. Ma neppure il prodotto più pregiato, funzionale e bello è in grado di esprimere tutto il suo talento se non si considera anche l'ambiente in cui viene utilizzato. Per questo Duravit sviluppa anche idee innovative in grado di soddisfare le esigenze e i desideri dei consumatori moderni in fatto di bagno. Nelle pagine seguenti Duravit presenta non solo interessanti novità di prodotto ma anche idee architettoniche e proposte d'arredo in una visione più giovane e moderna del bagno, contestualizzata in un ambiente completo. Bagni da sogno che lasciano spazio ai sogni, ad un prezzo sempre interessante. Guardate voi stessi!

DURAVIT FAIT ENTRER LA VIE DANS LA SALLE DE BAINS. DANS TOUTE LA SALLE DE BAINS. Duravit a depuis toujours su anticiper. Notre vaste assortiment en témoigne : appareils sanitaires en céramique, meubles pour la salle de bains, baignoires, balnéo, saunas, accessoires – en gros, toute la salle de bains. Cependant, un produit de la plus belle qualité, le plus fonctionnel et le plus esthétique ne peut épanouir complètement ses talents s'il n'est pas parfaitement intégré dans son environnement. C'est pourquoi Duravit travaille beaucoup sur des concepts innovants de l'espace, s'efforçant d'être toujours au plus près des exigences et des désirs de sa clientèle. Dans les pages suivantes, Duravit présente non seulement d'intéressantes nouveautés mais également des idées architecturales et des propositions d'aménagement – une façon nouvelle et rafraîchissante de concevoir la salle de bains, toujours dans le contexte de son ambiance générale. Des salles de bains pour vous faire rêver et qui laissent la place au rêve – tout en restant à un prix abordable. Jugez par vous-même.

DURAVIT BRENGT LEVEN IN DE BADKAMER. IN DE HELE BADKAMER. Duravit heeft altijd al verder gekeken dan de eigen grenzen. Daarvan getuigt ons omvangrijke assortiment: sanitairkeramiek, badkamermeubilair, baden, whirlpools, sauna's, accessoires – praktisch de complete badkamer uit één hand. Maar ook het meest hoogwaardige, functionele en fraai vormgegeven product kan zijn talenten niet volledig ontplooiën als geen rekening wordt gehouden met de ruimte waarin het wordt toegepast. Daarom werkt Duravit eveneens aan innovatieve ruimteconcepten, altijd heel dicht bij de behoeften en wensen die de moderne gebruiker aan zijn badkamer stelt. Ook op de volgende pagina's presenteert Duravit niet alleen interessante productprimeurs, maar ook boeiende architectonische ideeën en decoratieve ontwerpen – nieuwe, verfrissende visies op de badkamerruimte, altijd in de context van de ambiance als geheel. Droombadkamers die ruimte bieden voor dromen – en daarbij betaalbaar blijven. Overtuig uzelf!

DURAVIT LE DA VIDA AL BAÑO. A TODO EL BAÑO. Duravit siempre piensa « más allá de los límites ». Prueba de ello, nuestra completa gama de productos: cerámica sanitaria, muebles de baño, bañeras, minipiscinas, saunas, accesorios – todo el baño de un solo proveedor. Sin embargo, incluso el producto más funcional y bello no puede lucirse si no está integrado en el espacio donde va a ser utilizado. Por esta razón, Duravit trabaja en conceptos innovadores de espacio, satisfaciendo las exigencias y necesidades de los usuarios modernos del baño. En las siguientes páginas, Duravit presenta interesantes novedades de sus productos y también ideas arquitectónicas y propuestas de diseño – nuevos puntos de vista para el cuarto de baño, siempre en el contexto de un ambiente integral. Baños que ofrecen espacio para sus sueños – y por un precio asequible. Compruébelo.

LIVING BATH ROOMS BY DURAVIT

KETHO



KETHO. DER BEGINN EINER WUNDERBAREN FREUNDSCHAFT. Mit den Anforderungen, die das moderne Leben an uns stellt, wachsen auch unsere eigenen Ansprüche. Auch an das Bad, wo man es gern schön, einladend und doch funktional hat. Ketho trägt dieser Entwicklung Rechnung: Entworfen von Christian Werner, zeichnet sich das neue Badmöbelprogramm durch klare Formgebung, durchdachte Funktionalität und wohnliche Qualität aus. Auffallend die charakteristischen, ergonomisch geformten Griffleisten, die sich durch das gesamte Programm ziehen und Ketho echte Eigenständigkeit verleihen. Dabei bleibt die Serie in ihrer reduzierten Optik doch flexibel genug, um sich in jedes moderne Bad-Ambiente einzufügen. Kombiniert mit einem freundlichen Preis-Leistungs-Verhältnis, wird Ketho zum idealen Programm für Badmöbel-Einsteiger.

KETHO. THE START OF A WONDERFUL FRIENDSHIP. As modern life places greater demands upon us, we, in turn, also start to demand more. These demands also extend to the bathroom, which we expect to be attractive, inviting and also functional. Ketho takes this development into account: designed by Christian Werner, the new range of bathroom furniture is characterised by clear forms, well thought-out functionality and comfortable quality. The characteristic, ergonomic handles feature throughout the range and give Ketho its true originality. The reduced look of the range is flexible enough to suit any modern bathroom ambience. Combined with good value for money, Ketho becomes the ideal range for first-time buyers.

KETHO. LA NASCITA DI UN'AMICIZIA MERAVIGLIOSA. Con i notevoli sforzi che la vita moderna ci chiede, crescono anche le nostre stesse esigenze, persino nel bagno, che deve essere un ambiente bello, invitante e pur sempre funzionale. Ketho è in linea con questa evoluzione. Ideata da Christian Werner, questa nuova serie di mobili per il bagno spicca per le sue linee chiare, la sua studiata funzionalità e la sua qualità di arredo accogliente. A catturare lo sguardo sono le caratteristiche maniglie dalla forma ergonomica che si estendono a tutta la collezione donando a Ketho una vera e propria indipendenza. Grazie alle sue linee minimali la serie conserva comunque sufficiente flessibilità da potersi inserire in qualsiasi ambiente bagno moderno. Grazie anche ad un interessante rapporto qualità/prezzo, Ketho diventerà la serie ideale per chi si avvicina all'arredobagno per la prima volta.

KETHO. LE COMMENCEMENT D'UNE MERVEILLEUSE AMITIÉ. Nos propres prétentions grandissent en fonction des exigences que la vie moderne nous impose. Il en est de même pour la salle de bains que nous voulons esthétique, accueillante et fonctionnelle à la fois. Ketho tient compte de cette évolution : dessinée par Christian Werner, la nouvelle gamme de meubles pour la salle de bains se distingue par la clarté de ses lignes, par une fonctionnalité mûrement réfléchie et par un confort de haut niveau. On remarque la forme ergonomique caractéristique des poignées que l'on retrouve tout au long de la gamme et qui donne une véritable originalité à la collection Ketho. Avec son aspect réduit, le série reste malgré tout suffisamment souple pour s'intégrer dans n'importe quel style de salle de bains. Ketho est une collection d'entrée de gamme de meubles pour la salle de bains offrant un rapport qualité/prix très intéressant.

KETHO. DE START VAN EEN MOOIE VRIENDSCHAP. Met de eisen die het moderne leven aan ons stelt, groeien ook onze eigen ambities. Ook als het om de badkamer gaat, die men graag mooi, uitnodigend en toch functioneel ziet. Ketho speelt in op deze ontwikkeling: ontworpen door Christian Werner, wordt het nieuwe badkamermeubelprogramma gekenmerkt door een heldere vormgeving, doordachte functionaliteit en behaaglijke kwaliteit. Opvallend zijn de karakteristieke, ergonomisch gevormde greeplijsten, die kenmerkend zijn voor de hele collectie en die Ketho een grote mate van onafhankelijkheid verlenen. Daarbij blijft de serie met zijn gedekte uitstraling toch flexibel genoeg om in elke moderne badkamerambience te kunnen worden geïntegreerd. In combinatie met een vriendelijke prijs-kwaliteitverhouding wordt Ketho het ideale programma voor badkamermeubilair-starters.

KETHO. EL NACIMIENTO DE UNA GRAN AMISTAD. Con las exigencias que nos plantea la vida actual, crecen también nuestras propias pretensiones. También para el cuarto de baño, donde queremos belleza, calidez y funcionalidad a la vez. Ketho tiene esta evolución en cuenta: diseñado por Christian Werner, la nueva gama de muebles de baño se distingue por su forma clara, su meditada funcionalidad y calidad acogedora. Los asideros característicos de formas ergonómicas llaman la atención y están presentes en toda la gama, otorgando a Ketho una personalidad propia. Sin embargo, la serie con su aspecto minimalista, conserva suficiente flexibilidad para integrarse en cualquier ambiente de baño moderno. Con su buena relación calidad-precio, Ketho se convierte en la gama ideal para el primer mobiliario del baño.



Design by Christian Werner



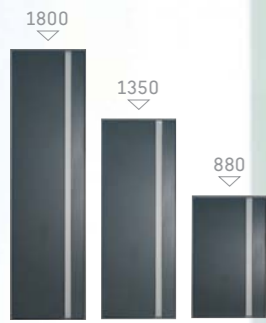

Design-Idee für Ketho war die Symbiose aus Reduktion und Finesse. So überzeugen z. B. die Griffleisten nicht nur durch Verarbeitung und Handling, sie haben auch einen optischen Effekt – Gliederung, Rhythmus, Chic. Die Horizontalen bzw. Vertikalen unterstreichen die Länge der Möbel, was sie schlanker und eleganter wirken lässt.

Ketho was inspired by the symbiosis of reduction and sophistication. The handles, for example, are not only impressive in terms of their workmanship and ergonomic quality but they also create a visual impact – structure, rhythm, chic. The horizontal and vertical lines highlight the length of the furniture, making it appear more streamlined and elegant.

Il design di Ketho si è ispirato alla simbiosi di minimalismo e raffinatezza. Da questo connubio nascono ad esempio le maniglie, di perfetta lavorazione e maneggevolezza, capaci di creare anche un effetto ottico di ripartizione, ritmo e stile. Le linee orizzontali e verticali enfatizzano le dimensioni dei mobili facendoli apparire più slanciati ed eleganti.

Faire la symbiose de la réduction et de la sophistication, telle était l'idée maîtresse du design de la collection Ketho. Les poignées par exemple séduisent non seulement par leur finition et leur sens pratique mais également par leur esthétique, leur structure, leur rythme et leur chic. Les lignes horizontales et verticales soulignent la longueur des meubles, les faisant paraître plus minces et plus élégantes.

Designidee voor Ketho was de symbiose van vereenvoudiging en finesse. Zo overtuigen bijv. de greeplijsten niet alleen door afwerking en gebruik, ze hebben ook een optisch effect – ordening, ritme, elegantie. De horizontale resp. verticale greeplijsten onderstrepen de lengte van de meubelen, waardoor ze slanker en eleganter overkomen.

La simbiosis de reducción y refinamiento fue la base del diseño de Ketho. Sus asideros, por ejemplo, no sólo convencen por su calidad y manejo sino logran también un efecto óptico: estructura, ritmo y chic. Las líneas horizontales o verticales subrayan las dimensiones de los muebles, dándoles un aspecto más estilizado y elegante.





















In den Spiegel integriert ist eine horizontale Lichtleiste, die für eine optimale, blendfreie Ausleuchtung sorgt. Erhältlich sind fünf Breiten, davon eine Ausführung ohne Licht. Beim Spiegelschrank sind die Leuchten vertikal an den Seiten positioniert. Es gibt ihn in vier Breiten, als Ein-, Zwei- und Dreitürer.

A horizontal strip light is integrated into the mirror for optimum, non-glare lighting. The mirrors are available in five widths, one without lighting. With the mirror cabinet, the lights are positioned vertically along the sides. It is available in four widths with one, two or three doors.

Nello specchio è integrata una lampada orizzontale per un'illuminazione ottimale e senza riflessi. Sono disponibili cinque larghezze, di cui una senza illuminazione. L'armadietto a specchio è dotato di luci posizionate verticalmente sui lati ed è disponibile in quattro larghezze nelle versioni con una, due o tre ante.

Intégré dans le miroir, un bandeau lumineux horizontal diffuse un éclairage parfait. Le miroir est proposé en cinq largeurs, dont une version sans éclairage. L'armoire de toilette est équipée d'un éclairage vertical sur les deux côtés. Elle est déclinée en quatre largeurs avec une, deux ou trois portes.

In de spiegel is een horizontale lichtbalk geïntegreerd, die zorgt voor een optimale, niet-verblindende verlichting. Verkrijgbaar zijn vijf breedtes, waarvan één uitvoering zonder verlichting. Bij de spiegelkast zijn de lampen verticaal aan de zijkanten bevestigd. Hij is verkrijgbaar in vier breedtes, als één-, twee- en driedeurs.

En los espejos se integra una luz horizontal, que proporciona una iluminación óptima, sin deslumbramientos. Disponibles en cinco anchuras, incluye una versión sin luz. La iluminación del mueble espejo está situada a los lados de forma vertical. Se pueden adquirir en cuatro anchuras, con una, dos y tres puertas.

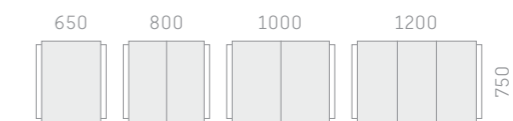

49 Graphit Matt, Graphite Matt,
Grigio grafite opaco, Graphite mat,
Grafiet mat, Grafito mate

43 Basalt Matt, Basalt Matt,
Grigio basalto opaco, Basalte mat,
Basalt mat, Basalto mate

18 Weiß Matt, White Matt, Bianco opaco,
Blanc mat, Wit mat, Blanco mate

50 Granatrot Matt, Garnet Red Matt,
Rosso granato opaco, Rouge Grenade matt,
Granaat Rood mat, Rojo Granate mate

VERO



VERO. BACK IN BLACK. Die rechteckige Badserie Vero ist längst ein Designklassiker, dessen Attraktivität ungebrochen ist. Das Erfolgsgeheimnis? Konsequenz in der Formgebung, Vielfalt in der Auswahl. Heute zeigt sich Vero vielfältiger als je zuvor. Dafür sorgt der neue, großzügige Doppelwaschtisch mit 120 cm Breite und Anschlussmöglichkeiten für zwei Armaturen. Das dazu passende Chromgestell verleiht ihm eine besonders elegante Modernität. Extravagant auch die neue Sanitärfarbe Schwarz Hochglanz: Gerade in Mode, Design und Innenarchitektur wiederentdeckt, ermöglicht Schwarz auch in der Badgestaltung reizvolle Kontraste, vor allem in der Kombination mit Weiß- und Grautönen. Puristische Formen und eine zeitlose Farbe: Ab sofort sind viele Vero-Modelle in Schwarz Hochglanz lieferbar.

VERO. BACK IN BLACK. The Vero rectangular bathroom range has long since become a design classic that enjoys uninterrupted popularity. The secret of its success? Consistency in form and a wide variety of choice. Today, Vero is more versatile than ever before. The new, spacious, 120 cm wide double washbasin and the option to connect two tap fittings make sure of that. The matching chrome frame adds a particularly elegant, modern touch. Black High gloss as the new sanitaryware colour is also elegant and ultramodern: rediscovered in the world of fashion, design and interior design, black also enables delightful contrasts in bathroom design, particularly in combination with shades of white and grey. Minimalist forms and a timeless colour: many Vero models are now available in Black High gloss.

VERO. BACK IN BLACK. Vero, la serie rettangolare per il bagno, è ormai diventata un classico del design, sempre apprezzata. Il segreto del suo successo? Continuità delle linee e versatilità nella scelta. Ma oggi Vero si presenta più molteplice che mai grazie al nuovo grande lavabo doppio da 120 cm in cui è possibile installare due rubinetterie. Il sostegno metallico cromato abbinato dona al nuovo lavabo una nota di modernità particolarmente elegante. Raffinato e moderno è anche il nuovo colore dei sanitari Nero lucido. Di moda e riscoperto dall'interior design, il nero consente di creare intriganti contrasti anche nell'arredamento del bagno, soprattutto se abbinato alle tonalità del bianco e del grigio. Forme puriste ed un colore intramontabile: ora molti modelli Vero sono disponibili anche in Nero lucido.

VERO. LE RETOUR DU NOIR. La série rectangulaire Vero appartient depuis longtemps aux grands classiques du design et son pouvoir de séduction est toujours aussi intact. La cohérence de ses lignes et la diversité de son choix sont le secret de son succès. La collection Vero est aujourd'hui plus variée que jamais. Les dimensions généreuses de son nouveau lavabo double y sont pour quelque chose : 120 cm de large et suffisamment de place pour y installer deux robinets. Le piétement chromé assorti lui confère une note de modernité particulièrement élégante. Le nouveau coloris sanitaire noir brillant est lui aussi très élégant et du dernier cri : très tendance, redécouvrant le design et l'architecture d'intérieur, la couleur noire permet de réaliser des contrastes très esthétiques dans la décoration de la salle de bains, surtout en jouant sur les tonalités de blanc et de gris. Des formes épurées et une couleur classique : de nombreux modèles de la collection Vero sont dorénavant disponibles en noir brillant.

VERO. BACK IN BLACK. De rechthoekige badkamerserie Vero is een designklassieker – nog even aantrekkelijk als bij zijn introductie. Het succesrecept? Een consequente vormgeving, talloze keuzemogelijkheden. Tegenwoordig is Vero gevarieerder dan ooit. Hiervoor zorgt de nieuwe, royale dubbele wastafel met een breedte van 120 cm en aansluitmogelijkheden voor twee armaturen. Het bijpassende chromen onderstel geeft hem een bijzonder elegante moderniteit. Stijlvol en zeer modern is ook de nieuwe sanitairkleur zwart hoogglans: recentelijk herontdekt in mode, design en binnenhuisarchitectuur, zorgt zwart ook in de inrichting van de badkamer voor oogstrelende contrasten, vooral in de combinatie met wit- en grijstinten. Zuivere vormen en een tijdloze kleur: per direct zijn veel Vero-modellen leverbaar in zwart hoogglans.

VERO. VUELVE EL NEGRO. La serie de baño rectangular Vero ya se ha convertido en un clásico del diseño desde hace tiempo con su perfecto atractivo. ¿El secreto de su éxito? Coherencia en las formas, versatilidad en las opciones. Hoy, Vero es más versátil que nunca. Ello se debe al nuevo y amplio lavabo doble de 120 cm de ancho con posibilidades para instalar dos griferías. La correspondiente consola cromada aporta una modernidad especialmente elegante. Elegante y moderno es el nuevo color para sanitarios: negro de alto brillo. Nuevamente de moda, redescubriendo el diseño y la arquitectura de interiores, el negro permite lograr contrastes estimulantes en el baño, sobre todo combinado con tonos de blanco y gris. Formas puristas y un color intemporal: ya están disponibles muchos modelos Vero en negro de alto brillo.





Schwarz steht für Eleganz und Exklusivität. Dabei bleibt Vero stets ebenso unverwechselbar wie anpassungsfähig: Mit der klaren, aber unaufdringlichen Grundform steht die Serie für einen Purismus, der nicht vor der Begegnung mit Farbe, Formen und Material zurückscheut – und sich so nahtlos in die verschiedensten Badambiente einfügt.

Black stands for elegance and exclusivity. Vero is still as distinctive as it is adaptable: with its clear but discreet basic form, the range stands for a purism that does not shy away from the encounter with colour, forms and material – and thus makes a seamless transition into lots of different bathroom ambiances.

Il nero è sinonimo di eleganza ed esclusività. Vero è sempre inconfondibile quanto adattabile. Con la sua forma lineare e sobria questa serie inneggia ad un purismo che non teme l'incontro con colori, forme e materiali bensì è capace di inserirsi perfettamente nei più svariati ambienti bagno.

La couleur noire symbolise l'élégance et l'exclusivité. Vero reste tout autant unique en son genre que capable de s'adapter: avec la clarté et la discrétion de ses lignes, la collection Vero affiche un purisme qui ne recule ni devant la couleur, ni les formes ni le matériau – et peut ainsi parfaitement s'intégrer dans les styles de salles de bains les plus variés.

Zwart staat voor elegantie en exclusiviteit. Daarbij blijft Vero altijd zowel onmiskenbaar eigen alsook flexibel: met de heldere, maar bescheiden basisvorm staat de serie voor een zuiverheid van vorm die niet terugschrikt voor de confrontatie met kleur, vormen en materiaal – en naadloos aansluit bij de meest uiteenlopende badkamerambiances.

El negro es símbolo de elegancia y exclusividad. Pero Vero también mantiene su carácter inconfundible y su adaptabilidad: con su forma básica clara y discreta la serie sigue apostando por un purismo que no huye de la relación con el color, las formas y el material, integrándose sin problema en los más diversos ambientes del baño.



SIMPLY WHITE



BADEWANNENVERKLEIDUNGEN AUS SANITÄRACRYL. Manche mögen's weiß: Da trifft es sich gut, dass Duravit jetzt noch mehr Badewannenmodelle mit einer Verkleidung aus Sanitäracryl anbietet – schneeweiß glänzend, schlicht und schön. Mit Acrylverkleidung lieferbar sind die Wannen der Programme 2nd floor und Vero, die rechteckige Starck-Wanne, Paiova und Seadream, die beiden letzteren mit dazugehörigen weißen Stufen als Einstiegshilfe. Und, passend zu freistehenden Wannen, gibt es ab sofort auch die Armaturenstele mit weißer Acrylverkleidung, in 110 cm (mit einstellbaren Stellfüßen) und 118 cm (speziell für die Wanne Blue Moon).

BATHTUB PANELLING MADE OF SANITARY ACRYLIC. White, an enduring fashion favourite: so Duravit is now offering even more bathtub models with panelling made of sanitary acrylic – glossy snow white, elegant and attractive. The bathtubs in the 2nd floor and Vero ranges, the rectangular Starck bathtub, Paiova and Seadream are now all available with acrylic panelling, the latter two with matching white steps. And, to match the freestanding bathtubs, the tap pillar is now also available with white acrylic panelling, in 110 cm (with adjustable feet) and 118 cm (specially for the Blue Moon bathtub).

PANNELLI DI RIVESTIMENTO IN ACRILICO SANITARIO. A qualcuno piace bianco! Ora Duravit propone nuovi modelli di vasca con pannelli in acrilico, bianchi e brillanti come la neve, semplici e belli. I pannelli in acrilico sono disponibili per le vasche delle serie 2nd floor e Vero, per le vasche rettangolari Starck, per Paiova e Seadream, queste ultime con gradino bianco coordinato. Perfetta per le vasche centro stanza è ora disponibile anche la colonnina per rubinetteria con pannelli in acrilico bianco, da 110 cm (con piedi regolabili in altezza) e 118 cm (per vasche Blue Moon).

TABLIERS DE BAIGNOIRE EN ACRYLIQUE SANITAIRE. Certains l'aiment blanc ; ça tombe bien car Duravit propose maintenant encore davantage de modèles de baignoires équipées de tabliers en acrylique sanitaire d'un blanc brillant comme la neige, sobres et beaux. Les baignoires des collections 2nd floor et Vero, la baignoire rectangulaire Starck, ainsi que les modèles Paiova et Seadream – ces deux dernières avec des marches blanches pour en faciliter l'accès – sont disponibles avec un tablier acrylique. Dorénavant, une colonne pour robinetterie, assortie aux baignoires en îlot, est proposée avec un habillage acrylique blanc, en 110 cm (avec pieds réglables) et en 118 cm (spécialement conçue pour la baignoire Blue Moon).

BADPANELEN VAN SANITAIRACRYL. Sommige mensen houden van wit: het komt goed uit dat Duravit nu nog meer badmodellen met een ombouw van sanitairacryl aanbiedt – sneeuwwit glanzend, eenvoudig en mooi. De baden van de programma's 2nd floor en Vero, het rechthoekige Starck-bad, Paiova en Seadream zijn leverbaar met een paneel van acryl, de twee laatstgenoemde met bijbehorende witte treden als instaphulp. De bij vrijstaande baden passende armaturenzuil is nu ook verkrijgbaar met een wit paneel van acryl, in de maten 110 cm (met in hoogte verstelbare poten) en 118 cm (speciaal voor het bad Blue Moon).

REVESTIMIENTOS PARA BAÑERAS DE ACRILLO SANITARIO. Hay quien prefiere el blanco: está de enhorabuena, Duravit ofrece ahora más modelos de bañeras con un revestimiento de acrílico sanitario – blanco, discreto y bello. Los revestimientos de acrílico están disponible para las bañeras de la serie 2nd floor y Vero, las bañeras Starck, Paiova y Seadream rectangulares, estas dos últimas con escalones blancos como elemento auxiliar de entrada. Y para las bañeras exentas, ya está disponible la columna para grifería con revestimiento de acrílico blanco de 110 cm (con patas regulables) y 118 cm (especiales para la bañera Blue Moon).



PURE AND EASY



BADEWANNEN MIT BODENZULAUF. Eine gute Nachricht für alle Design-Puristen: Duravit erweitert sein Sortiment an Wannen mit Bodenzulauf. Neben Blue Moon, Seadream und Sundeck gibt es jetzt auch entsprechende Modelle von Paiova, PuraVida, Starck und Vero. Damit sind alle ab 80 cm breiten Duravit-Wannen mit Bodenzulauf erhältlich. In der Formgebung so minimalistisch wie möglich, fügen sich die Wannen nahtlos in jede Badarchitektur ein. Die optische Klarheit und Ruhe wird auch sonst nicht gestört: Denn die Befüllung der Wanne geschieht besonders leise. Der Wasserzufluss kann durch jede handelsübliche Armatur angesteuert werden. Der Ablauf erfolgt wie gewohnt, dabei bleiben alle Zu- und Ablauffunktionen durch eine zusätzliche Rückfluss-Sicherung hygienisch getrennt.

BATHTUBS WITH WATER INLET IN THE BASE. Good news for all design purists: Duravit is extending its range of bathtubs with base inlet. In addition to Blue Moon, Seadream and Sundeck, models are now available in the ranges Paiova, PuraVida, Starck and Vero. This means that all Duravit bathtubs with a width of 80 cm or more are available with base inlet. With as minimalist a form as possible, the baths are a harmonious addition to any bathroom architecture. The visual clarity and sense of calm is not disturbed by anything else: even filling the tub is almost completely silent. The water inlet can be controlled by any standard tap fitting. The outlet is the standard design and all inlet and outlet functions remain hygienically separated by an additional non-return valve.

VASCHE DA BAGNO CON EROGAZIONE DALLA PILETTA. Una buona notizia per tutti i puristi del design: Duravit amplia la propria gamma con vasche con erogazione dalla piletta. Oltre a Blue Moon, Seadream e Sundeck, sono proposti anche modelli di Paiova, PuraVida, Starck e Vero. Saranno quindi disponibili con erogazione dalla piletta tutte le vasche Duravit a partire da 80 cm di larghezza. Con una linea dal minimalismo estremizzato, le vasche si inseriscono perfettamente in qualsiasi architettura per il bagno. La chiarezza estetica e il silenzio non vengono assolutamente disturbati perché il riempimento della vasca non produce praticamente rumore. L'erogazione dell'acqua dalla piletta può essere regolata con qualsiasi normale rubinetteria. Lo scarico avviene come di consueto, le funzioni di entrata e uscita dell'acqua restano però igienicamente separate grazie ad una valvola di non ritorno supplementare.

BAIGNOIRES AVEC ALIMENTATION PAR LE VIDAGE. Une bonne nouvelle pour tous les puristes du design : Duravit élargit son assortiment aux baignoires avec alimentation par le vidage. À côté de Blue Moon, Seadream et Sundeck, il existe maintenant les modèles correspondants de Paiova, PuraVida, Starck et Vero. Ainsi, toutes les baignoires de Duravit à partir de 80 cm de largeur sont disponibles avec une alimentation par le vidage. Elles s'intègrent parfaitement dans n'importe quelle salle de bains grâce à leurs lignes extrêmement minimalistes. Rien ne vient déranger la pureté de leur esthétique ni le calme qui les entoure car le remplissage de la baignoire ne fait pratiquement pas de bruit. L'arrivée d'eau peut s'effectuer par n'importe quelle robinetterie de modèle courant. L'écoulement se déroule comme d'habitude tandis que l'arrivée et l'évacuation sont séparées par un système supplémentaire anti-refoulement pour préserver l'hygiène.

BADKUIPEN MET BODEMINLAAT. Goed nieuws voor alle liefhebbers van de zuivere vorm: Duravit completeert zijn assortiment baden met bodeminlaat. Behalve Blue Moon, Seadream en Sundeck zijn nu ook de modellen Paiova, PuraVida, Starck en Vero verkrijgbaar met bodeminlaat, en daarmee alle Duravit-baden vanaf een breedte van 80 cm. Met hun uiterst strakke vormgeving passen de baden naadloos in elke badkamerarchitectuur. Het heldere, rustige totaalbeeld wordt ook niet op andere wijze verstoord: want het vullen van het bad gebeurt bijna geluidloos. De watertoevoer kan door elke normale armatuur worden geregeld. De afvoer vindt plaats op de gebruikelijke manier, waarbij alle toe- en afvoerfuncties door een extra terugstroombeveiliging hygiënisch van elkaar gescheiden blijven.

BAÑERA CON ENTRADA DE AGUA A TRAVÉS DEL VACIADOR AUTOMÁTICO. Una buena noticia para los puristas del diseño: Duravit amplía su gama de bañeras con la entrada de agua a través del vaciador automático. Además de Blue Moon, Seadream y Sundeck, ahora también hay los correspondientes modelos para Paiova, PuraVida, Starck y Vero. Con esto, todas las bañeras de Duravit a partir de 80 cm de ancho están disponibles con entrada de agua a través del vaciador. Con el máximo minimalismo posible en las formas, las bañeras se integran perfectamente en la arquitectura de cualquier baño. El aspecto visual y la quietud no se ven afectados: porque la bañera se llena prácticamente en silencio. La entrada de agua se puede controlar con cualquier grifería habitual del mercado. El desagüe es normal, y se mantienen separadas todas las funciones de entrada de agua y desagüe gracias al seguro adicional de antirretorno.



A NEW PLACE TO RELAX

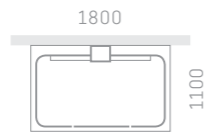

DIE MULTIFUNKTIONSDUSCHE JETZT ZUSÄTZLICH AUCH ALS ECKVERSION. Ein Multitalent erweitert seine Kompetenzen: Bekannt für ihre vielfältigen Anwendungen in den Bereichen Duschen und Wellness, glänzt die Multifunktionsdusche von Duravit auch mit Variantenreichtum in puncto Innenarchitektur: Ab sofort gibt es sie auch in Versionen für Wand- und Eckanschluss. So wird das Herzstück, das Aluminiumpaneel mit sämtlichen Funktionen – Duschen, Dampfduschen, Kneipp-schlauch etc. –, direkt auf die Fliesen montiert. Praktisches Detail: Das Paneel ist problemlos aufklappbar und damit leicht revisionsfähig. Die neue Version der Multifunktionsdusche ist in Klarglas lieferbar.

THE MULTIFUNCTIONAL SHOWER IS NOW ALSO AVAILABLE AS A CORNER VERSION. A multi-talent adds yet more strings to its bow: known for its diverse applications in the field of showers and wellness, the Duravit multifunctional shower also offers amazing variety in terms of interior design. And now it is also available in wall and corner installation versions. The centrepiece, namely the aluminium panel with all its functions – shower, steam shower, Kneipp hose, etc. – is mounted directly onto the tiles. Practical detail: the panel is hinged to facilitate inspection work. The new version of the multifunctional shower is available in clear glass.

LA CABINA DOCCIA MULTIFUNZIONE È ORA DISPONIBILE ANCHE IN VERSIONE ANGOLARE. Un vero multitalento con funzioni straordinarie. Famosa per le sue innumerevoli applicazioni doccia e wellness, la cabina doccia multifunzione di Duravit conquista ora anche per la sua ricchezza di varianti: da oggi disponibile anche nelle versioni per installazione a filo parete e angolare. Il cuore della cabina doccia, cioè il pannello in alluminio con tutte le funzioni doccia, bagno turco, tubo Kneipp ecc., viene ora installato direttamente sulle piastrelle. Dettaglio pratico: il pannello si apre senza problemi ed è quindi completamente revisionabile. La nuova versione della cabina doccia multifunzione è disponibile in cristallo trasparente.

LA DOUCHE MULTIFONCTION MAINTENANT EN VERSION D'ANGLE. Déjà très talentueuse, elle élargit ses compétences. Bien connue pour ses nombreuses possibilités dans les domaines de la douche et du bien-être, la douche multifonction de Duravit brille aussi au niveau de l'architecture d'intérieur par le grand choix de ses modèles. Elle est dorénavant proposée en versions murale et d'angle. Le panneau d'aluminium, pièce maîtresse qui reçoit l'ensemble des fonctions – douche, bain de vapeur, tuyau Kneipp etc. – peut être monté directement sur le carrelage. Un détail plutôt pratique : le panneau est facilement rabattable pour faciliter la maintenance. La nouvelle version de la douche multifonction est disponible en verre clair.

DE MULTIFUNCTIONELE DOUCHE IS NU OOK VERKRIJGBAAR ALS HOEKVERSIE. Een multitalent breidt zijn inzetbaarheid uit: bekend om zijn gevarieerde douche- en wellness-toepassingen schittert de multifunctionele douche van Duravit ook door zijn verbluffende veelzijdigheid op het gebied van binnenhuisarchitectuur: per direct is hij ook verkrijgbaar in versies voor wand- en hoekaansluiting. Zo wordt de kern, het aluminium paneel met alle functies – douchen, stoomdouchen, Kneipp-slang etc. – rechtstreeks op de tegels gemonteerd. Praktisch detail: het paneel is probleemloos opklapbaar en daarmee gemakkelijk toegankelijk voor onderhoudsinspecties. De nieuwe versie van de multifunctionele douche is leverbaar in helder glas.

LA DUCHA MULTIFUNCIONAL AHORA TAMBIÉN EN VERSIÓN RINCONERA. Un multitalento amplía sus competencias: conocida por sus múltiples aplicaciones en duchas y Wellness, la ducha multifuncional de Duravit también destaca por sus diferentes versiones en materia de interiorismo: ya está disponible en versiones para delante pared y rinconera. La parte central de la ducha – el panel de aluminio con todas las funciones – ducha, vapor, tubo flexible, etc., se monta directamente sobre los azulejos. Un detalle práctico: el panel se puede abrir sin problemas para revisarlo. La nueva versión de la ducha multifuncional está disponible en cristal transparente.

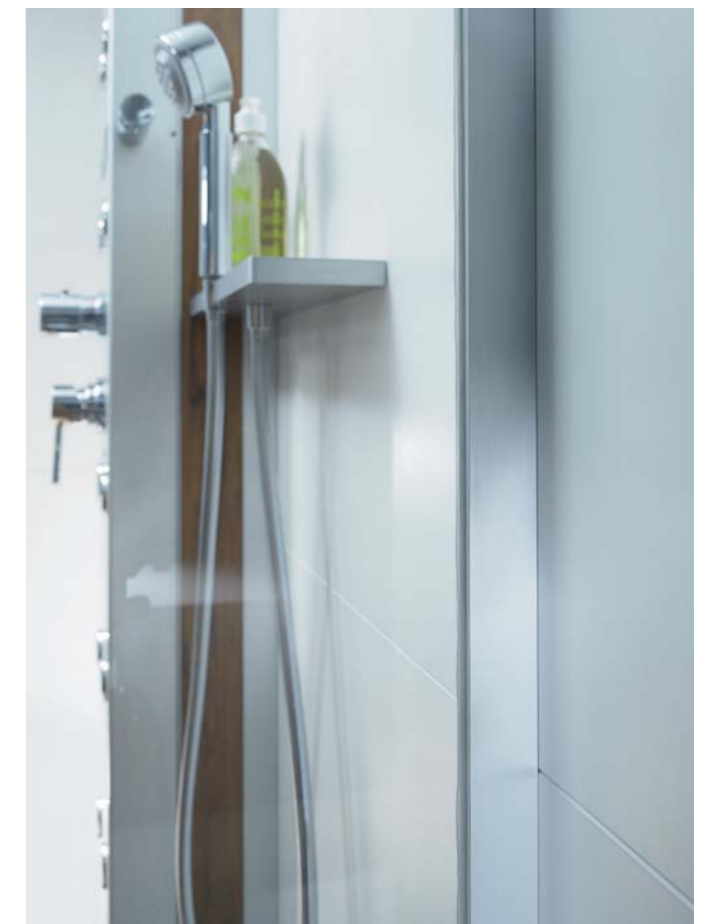
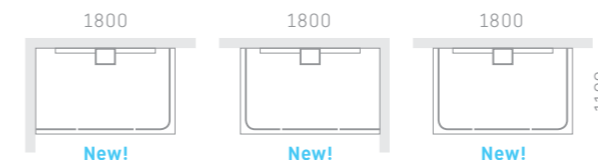

WELLNESS INSIDE



SUNDECK BADE- UND WHIRLWANNEN ALS EINBAUVERSION. Sundeck, die Badewanne für draußen und drinnen, hat sich in den letzten Jahren als echter Dauerbrenner etablieren können – gerade auch in der Indoor-Version. Grund genug für Duravit, nun auch eine Einbauvariante anzubieten, für eine noch individuellere Badgestaltung in Kombinationen mit Fliesen, Naturstein oder anderen Materialien. Dafür wurde ein innovatives Schienensystem entwickelt, mit dem das komplexe Whirl-Innenleben der Wanne adäquat auf die Einbauversion übertragen werden konnte. Rings um die Wanne entsteht viel komfortable Ablagefläche, das Bedienfeld für die Whirlfunktionen sitzt in einer auf dem Fliesenrand platzierten Chromplatte. Die Wanne ist sowohl mit Bodenzulauf als auch mit Modul für alle gängigen Fliesenrandarmaturen lieferbar.

SUNDECK BATHTUBS AND WHIRLTUBS AS A BUILT-IN VERSION. In recent years, Sundeck, the bathtub for both indoors and outdoors, has become particularly popular – especially in the indoor version. Reason enough for Duravit to now also offer a built-in version for even greater individuality in bathroom design in combination with tiles, natural stone and other materials. An innovative track system has been developed for transferring the complex inner workings of the whirltub to the built-in version. There are four useful surrounds around the tub and the operating panel for the whirl functions is fitted in a chrome panel positioned on the tiled edge. The tub is available both with base inlet and also with module for all standard tile mounted tap fittings.

VASCHE CON O SENZA IDROMASSAGGIO SUNDECK IN VERSIONE DA INCASSO. Negli ultimi anni, Sundeck, la vasca da bagno per interni ed esterni, si è rivelata un vero evergreen, soprattutto nella versione per interni. Questo è stato motivo sufficiente per spingere Duravit a proporre anche una versione da incasso per arredare il bagno in modo ancora più personalizzato, in combinazione con piastrelle, pietra naturale o altri materiali. Per questa versione è stato ideato un nuovo innovativo sistema a binari che ha permesso di trasferire senza compromessi la complessa «vita interiore» dei sistemi idromassaggio anche alla versione da incasso. Attorno alla vasca si crea una comodissima superficie d'appoggio mentre l'unità di comando per le funzioni idromassaggio si trova in una placca cromata posizionata sul bordo piastrellato. La vasca è disponibile sia con erogazione dalla piletta che con modulo idoneo a tutte le rubinetterie installabili sul bordo piastrellato.

BAIGNOIRES SUNDECK ET VERSIONS BALNÉOS À ENCASTRER. Ces dernières années, Sundeck, la baignoire pour l'extérieur et l'intérieur, a pu affirmer son succès – surtout dans sa version pour l'intérieur. Raison suffisante pour Duravit de proposer maintenant un modèle encastrable permettant une personnalisation encore plus grande de la salle de bains avec des carreaux, de la pierre naturelle ou d'autres matériaux. Une structure innovante de rails profilés a été mise au point pour permettre de transposer la partie technique complexe du système balnéo sur le modèle encastrable sans perdre de place. Il en résulte une plage de rangement très pratique tout autour de la baignoire tandis que le pupitre de commande du système balnéo est sous une plaque chromée placée sur le carrelage. La baignoire est livrable au choix avec une alimentation par le vidage ou avec un module pouvant recevoir toute robinetterie d'un modèle courant.

SUNDECK BADKUIPEN EN WHIRLBADEN ALS INBOUWVERSIE. Sundeck, het bad voor buiten en binnen, is er de afgelopen jaren in geslaagd vaste voet aan de grond te krijgen als een echt succesnummer – juist ook in de indoor-versie. Voor Duravit reden genoeg om nu ook een inbouwvariant aan te bieden, voor een nog individuelere vormgeving van de badkamer in combinaties met tegels, natuursteen of andere materialen. Hiervoor is een innovatief railsysteem ontwikkeld, waarmee het complexe whirl-binnenwerk van het bad zonder verliezen kon worden overgezet naar de inbouwversie. Rondom het bad ontstaat veel comfortabele aflegruimte, het bedieningspaneel voor de whirlfuncties zit in een op de tegelrand geplaatste chromen plaat. Het bad is zowel leverbaar met bodeminlaat als met een module voor alle gangbare tegelrand-armaturen.

BAÑERAS Y BAÑERAS DE HIDROMASAJES SUNDECK EN VERSIÓN EMPOTRADA, la bañera para interior y exterior, se ha establecido en los últimos años como un duradero éxito de ventas también en su versión de interior. Razón suficiente para que Duravit ofrezca ahora una variante empotrada para lograr un diseño aún más individualizado del baño, combinando baldosas, piedra natural u otros materiales. Para ello se ha desarrollado un sistema innovador de perfiles con el cual se ha podido transferir el complejo sistema interior de hidromasajes de la bañera a la versión encastrada. Alrededor de la bañera surge una superficie muy cómoda y el panel de mandos de las funciones de hidromasaje está colocado en una placa cromada situada en el borde de los azulejos. La bañera está disponible con entrada de agua a través del vaciador automático o con módulos para todos los grifos de uso habitual.



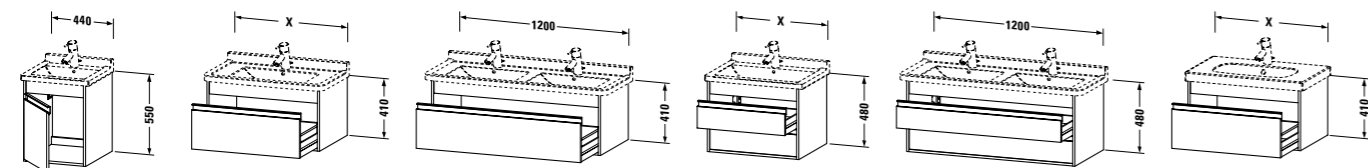

- # 6662 L/R → 465 mm → Starck 3 # 030348
- # 6663, ↔ 650 mm → Starck 3 # 030470
- # 6664, ↔ 800 mm → Starck 3 # 030380
- # 6665, ↔ 1000 mm → Starck 3 # 030410
- # 6666 → Starck 3 # 033213 → 465 mm
- # 6643, ↔ 650 mm → Starck 3 # 030470
- # 6644, ↔ 800 mm → Starck 3 # 030380
- # 6645, ↔ 1000 mm → Starck 3 # 030410
- # 6646 → Starck 3 # 033213 → 465 mm
- # 6667, ↔ 800 mm → D-Code # 034285
- # 6668, ↔ 1000 mm → D-Code # 034210

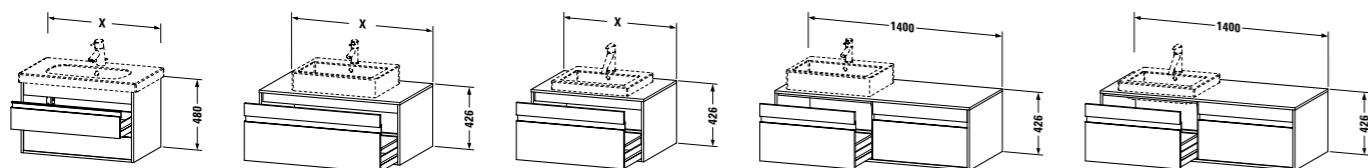

- # 6647, ↔ 800 mm → D-Code # 034285
- # 6648, ↔ 1000 mm → D-Code # 034210
- # 6694*, ↔ 800 mm
- # 6695*, ↔ 1000 mm
- # 6696*, ↔ 1200 mm
- # 6794**, ↔ 800 mm
- # 6795**, ↔ 1000 mm
- # 6796**, ↔ 1200 mm
- # 6697 L/R/B* → 550 mm
- # 6797 L/R/B** → 550 mm

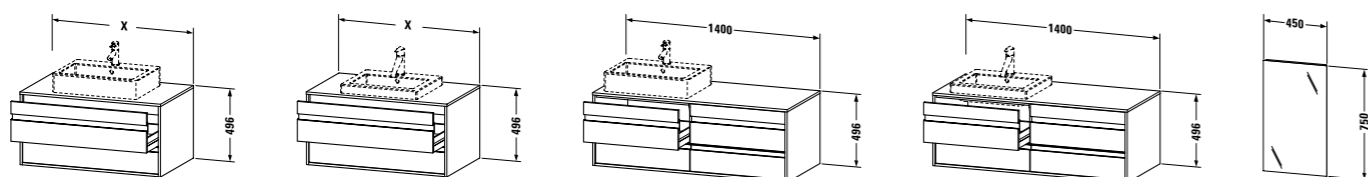

- # 6654*, ↔ 800 mm
- # 6655*, ↔ 1000 mm
- # 6656*, ↔ 1200 mm
- # 6754**, ↔ 800 mm
- # 6755**, ↔ 1000 mm
- # 6756**, ↔ 1200 mm
- # 6657 L/R/B* → 550 mm
- # 6757 L/R/B** → 550 mm
- # 7229 → 41 mm

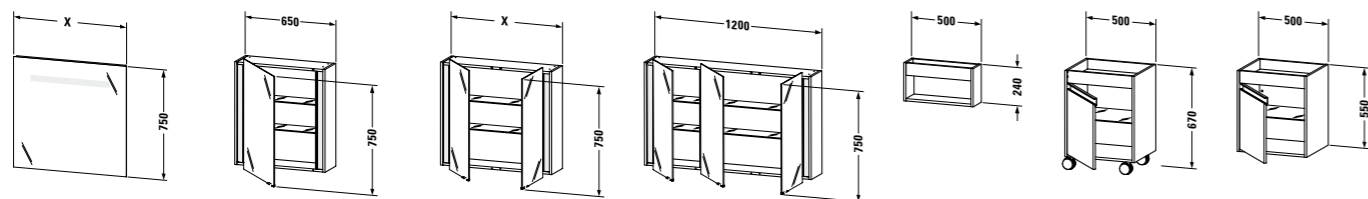

- # 7230, ↔ 650 mm
- # 7231, ↔ 800 mm
- # 7232, ↔ 1000 mm
- # 7233, ↔ 1200 mm
- # 7530 L/R @ 2 x 14 W*** → 180 mm
- # 7531, ↔ 800 mm
- # 7532, ↔ 1000 mm
- # 7533 @ 2 x 14 W*** → 180 mm
- # 2537 L/R → 135 mm
- # 2530 L/R → 360 mm
- # 2528 L/R → 360 mm

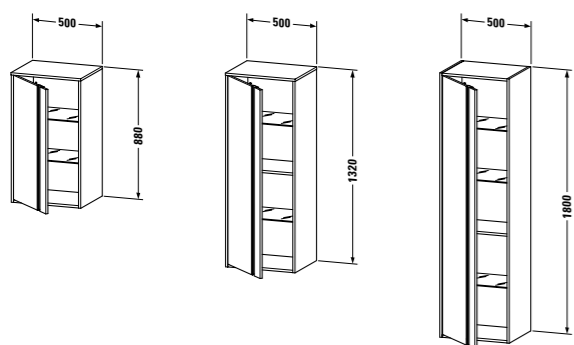

- # 1266 L/R → 360 mm
- # 1267 L/R → 360 mm
- # 1265 L/R → 360 mm

Wannenverkleidung in den Oberflächen 43, 49, 50 für Badewannen der Serien Starck und Vero.
 Bath tub panels in furniture surfaces 43, 49, 50 for Bathtubs Starck and Vero series.
 Pannelli di rivestimento in legno in finitura 43, 49, 50 per vasche delle serie Starck e Vero.
 Tablier pour baignoire disponible en coloris 43, 49, 50 pour les séries Starck et Vero.
 Badomantelingen in de kleuren 43, 49, 50 voor de baden uit de series Starck en Vero.
 Revestimientos en los acabados 43, 49, 50 para bañeras de las series Starck y Vero

* → Aufsatzbecken. Wash bowl. Bacinella da appoggio soprapiano. Vasque à poser. Opbouw wastafel. Lavabo sobre encimera
 ** → Einbauwaschtisch. Vanity basin. Lavabo da incasso. Vasque à encastrer. Inbouw wastafel. Lavabo empotrado
 *** Leuchtstoffröhre. Fluorescent tubes. Lampada tubolare fluorescente. Tubes fluorescentes. TL-lampen. Tubo fluorescente

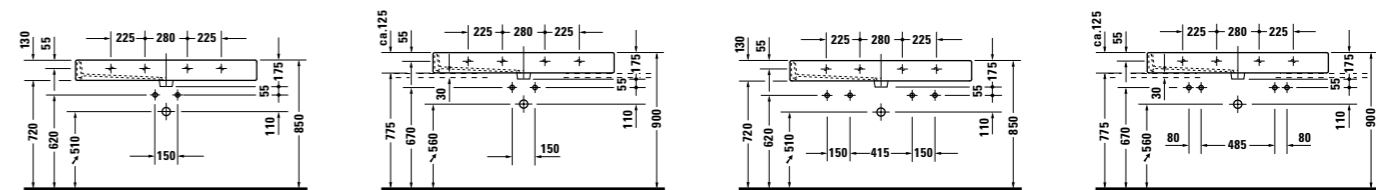
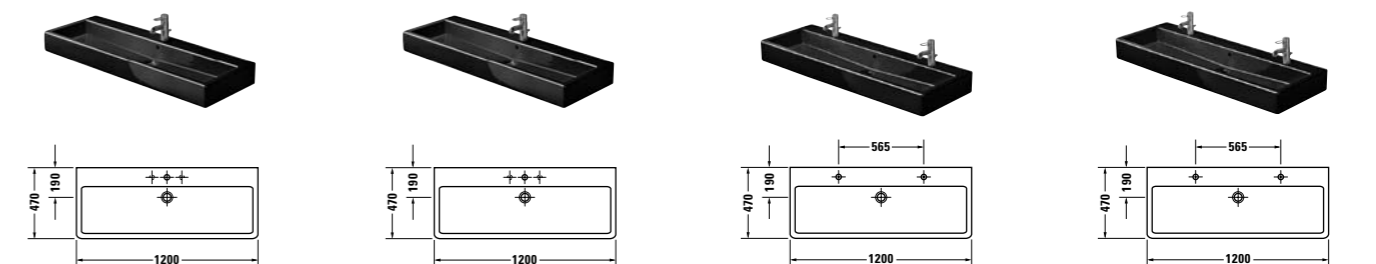

- # 045412 . . 00 ●
- # 045412 . . 30 ●●●
- # 045412 . . 60 ⊗
- # 045412 . . 27* ●*
- # 045412 . . 25 ●●●*
- # 045412 . . 28 ⊗*
- # 045412 . . 24 ●●
- # 045412 . . 26 ●●*

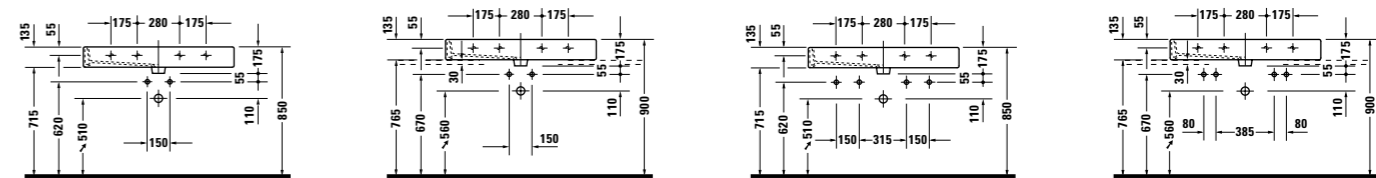
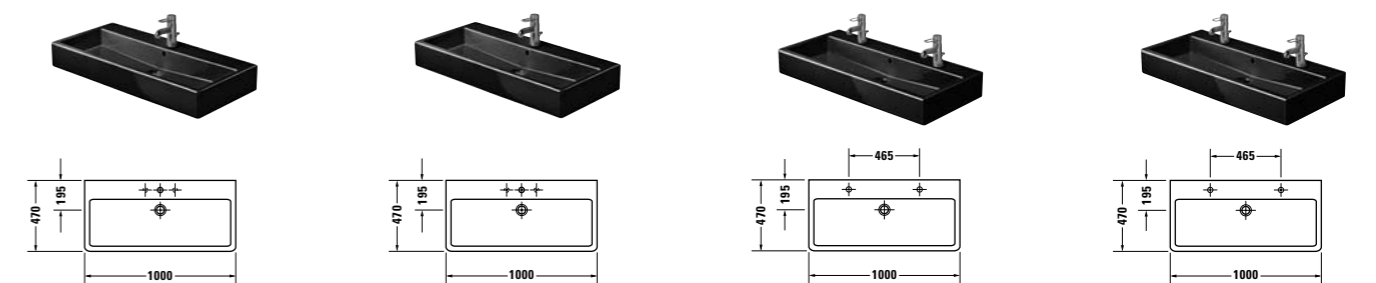

- # 045410 . . 00 ●
- # 045410 . . 30 ●●●
- # 045410 . . 60 ⊗
- # 045410 . . 27* ●*
- # 045410 . . 25 ●●●*
- # 045410 . . 28 ⊗*
- # 045410 . . 24 ●●
- # 045410 . . 26 ●●*

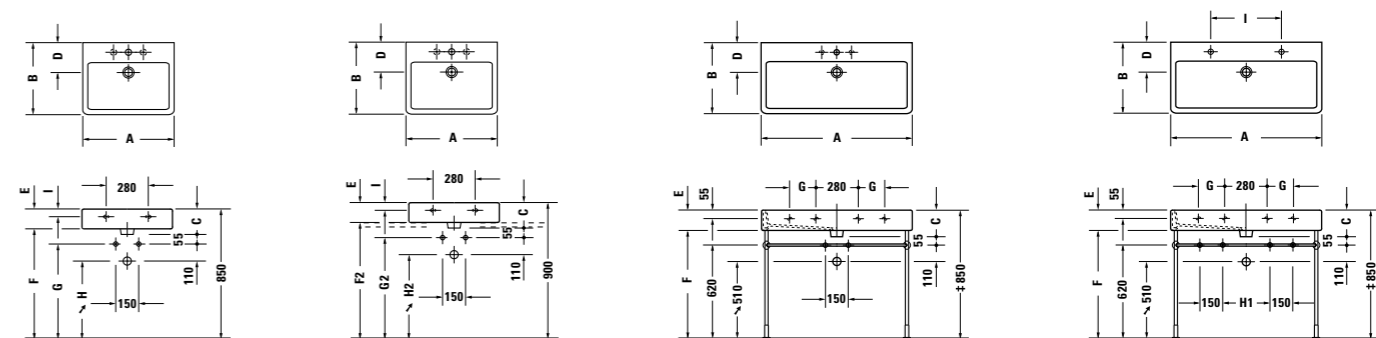
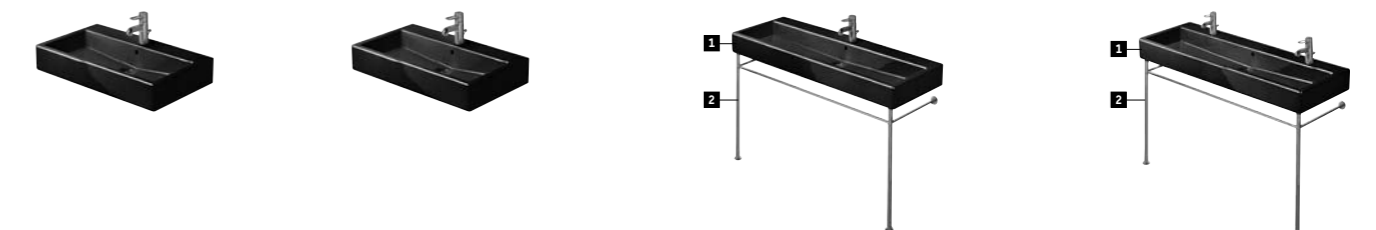

A	B	C	D	E	F	F2	G	G2	H	H2	I	
800	800	470	175	195	135	715	765	620	670	510	560	55
600	600	465	165	185	130	720	770	630	680	520	570	55
500	500	470	175	195	130	720	770	620	670	510	560	50

- # 045480 . . 00 ●
- # 045480 . . 30 ●●●
- # 045480 . . 60 ⊗
- # 045460 . . 00 ●
- # 045460 . . 30 ●●●
- # 045460 . . 60 ⊗
- # 045450 . . 00 ●
- # 045450 . . 30 ●●●
- # 045450 . . 60 ⊗
- # 045480 . . 27* ●*
- # 045480 . . 25 ●●●*
- # 045480 . . 28 ⊗*
- # 045460 . . 27* ●*
- # 045460 . . 25 ●●●*
- # 045460 . . 28 ⊗*
- # 045450 . . 27* ●*
- # 045450 . . 25 ●●●*
- # 045450 . . 28 ⊗*
- 1 # 045412 . . 00 ●
- # 045412 . . 30 ●●●
- # 045412 . . 60 ⊗
- 2 # 0030741000**
- 1 # 045410 . . 00 ●
- # 045410 . . 30 ●●●
- # 045410 . . 60 ⊗
- 2 # 0030671000**
- 1 # 045412 . . 24 ●●
- 2 # 0030741000**
- 1 # 045410 . . 24 ●●
- 2 # 0030671000**

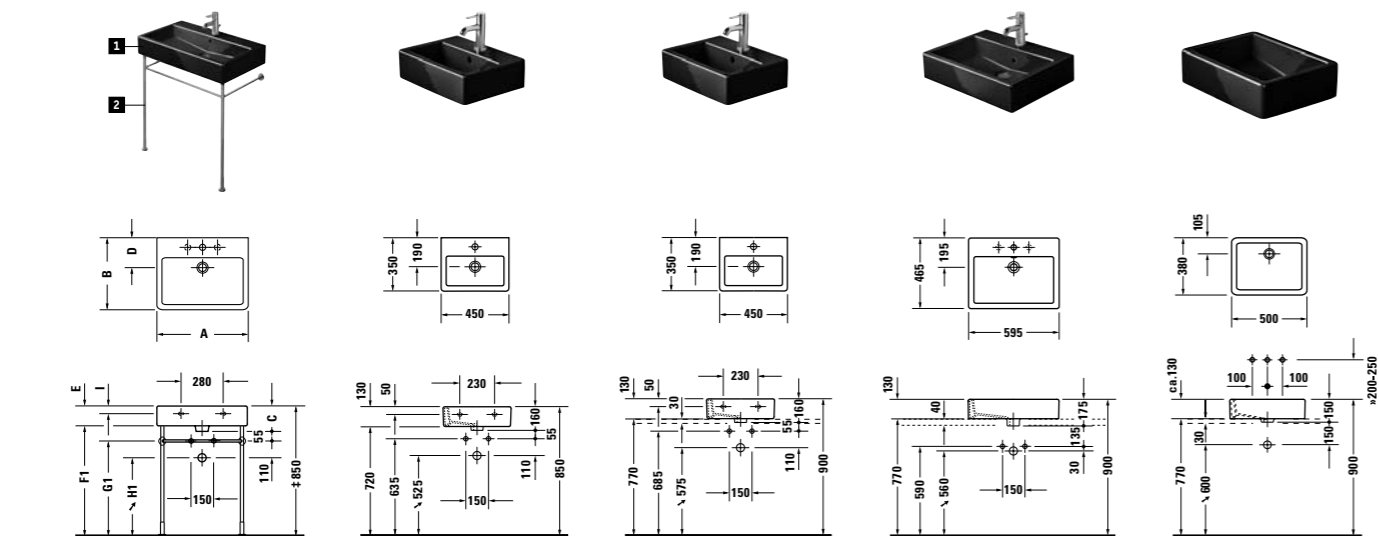

	A	B	C	D	E	F1	G1	H1	I
800	800	470	175	195	135	715	620	510	55
600	600	465	165	185	130	720	630	520	55
500	500	470	175	195	130	720	620	510	50

- | | | | | |
|---|---|------------------------|--|-----------------------|
| <p>1 # 045480..00 ●</p> <p># 045480..30 ●●●</p> <p># 045480..60 ☒</p> <p>2 # 0030661000**</p> <p>1 # 045460..00 ●</p> <p># 045460..30 ●●●</p> <p># 045460..60 ☒</p> <p>2 # 0030631000**</p> <p>1 # 045450..00 ●</p> <p># 045450..30 ●●●</p> <p># 045450..60 ☒</p> <p>2 # 0030651000**</p> | <p># 070445..00 ●</p> <p># 070445..60 ☒</p> | <p># 070445..27 ●*</p> | <p># 045260..00 ●</p> <p># 045260..30 ●●●</p> <p>Rückwand glasiert.
Back plane glazed.
Parete posteriore smaltata.
Emailé à l'arrière.
Achterwand geglazurd.
Pared posterior vitrificado</p> | <p># 045550..00 ☒</p> |
|---|---|------------------------|--|-----------------------|

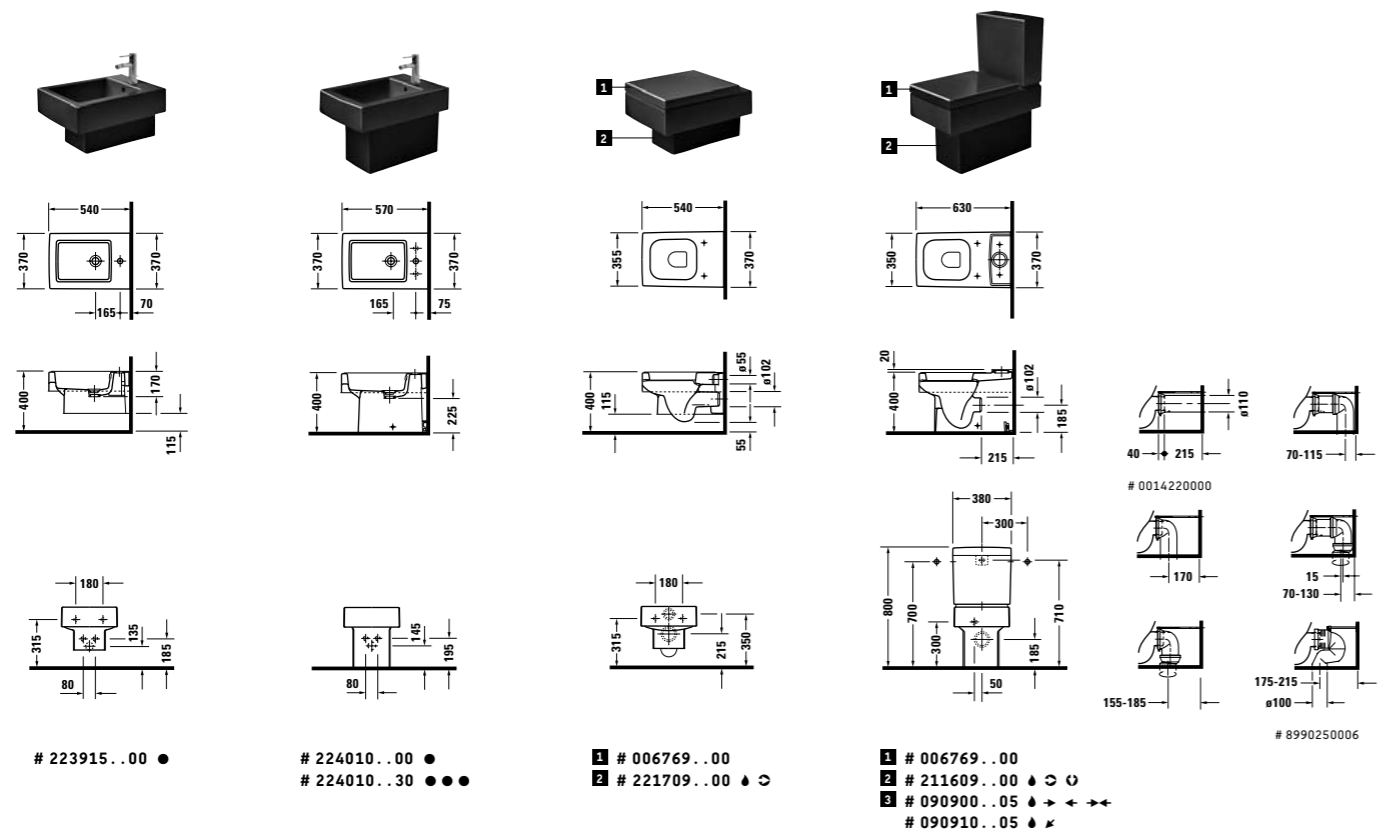

- | | | | |
|-----------------------|---|--|--|
| <p># 223915..00 ●</p> | <p># 224010..00 ●</p> <p># 224010..30 ●●●</p> | <p>1 # 006769..00</p> <p>2 # 221709..00 ●☒</p> | <p>1 # 006769..00</p> <p>2 # 211609..00 ●☒☒</p> <p>3 # 090900..05 ●☒☒☒</p> <p># 090910..05 ●☒☒☒</p> |
|-----------------------|---|--|--|



Alle Duravit-Multifunktionsduschen verfügen serienmäßig über folgende Ausstattung. All Duravit multi-functional showers have the following standard features. Tutte le cabine doccia multifunzione di Duravit sono dotate di serie di. Toutes les cabines de douches multifonctions Duravit disposent en série, de l'équipement suivant. Alle Duravit-Multifunctionele douches zijn standaard uitgerust met. Todas las duchas multifuncionales de Duravit disponen del siguiente equipamiento de serie

- Zur Liege ausklappbare Holzsitze, herausnehmbar. Removable wooden seats convertible into a lounger. sedili in legno estraibili e apribili a ribalta fino a formare un'unica panca.
- Sièges avec rallonge pliable, escamotable, en bois. houten zitjes uitklapbaar tot ligbed, uitneembaar. asientos que pueden ser plegados para convertirlos en tumbona, extraíbles
- 2 verstellbare Rückenlehnen. 2 adjustable backrests. 2 schienali regolabili. 2 dossiers réglables. 2 verstelbare rugleuningen. 2 respaldos ajustables
- Restwasserentleerung. Full system drainage. sistema di svuotamento dell'acqua. Système de vidange totale des conduites. Restwaterleegloop. vaciado del agua restante
- Fernbedienung und Ladeschale (kontaktlose Aufladung). Remote control and charging unit (contactless charging). telecomando con apposito caricabatterie. Télécommande et boîtier chargeur sans fil. Afstandsbediening en laadapparaat (contactloze lader). mando a distancia y un módulo de carga (carga sin contacto)
- 2 Ablagen. 2 shelves. 2 mensole. 2 tablettes de dépose. 2 legplankjes. 2 repisas
- Herausnehmbare Holzeinlegeleite. Wooden or acrylic inlays. pedana in legno estraibile. Caillebotis démontables, en robinier. Uitneembare houten inleg. rejilla de madera extraíble
- Einscheibensicherheitsglas farblos mit WonderGlissbeschichtung. Toughened safety glass clear with WonderGliss finish. vetro di sicurezza temperato trasparente, con trattamento WonderGliss. Verre sécurit transparent avec traitement WonderGliss. Veiligheidsglas kleurloos met wonderglisslaag. cristal de seguridad, incoloro con revestimiento WonderGliss
- Rahmenlose Konstruktion. Frameless construction. struttura senza telaio. Construction sans cadre ni silicone. Profielloze constructie. construcción sin marco
- Thermostatischer mit 5-Wege-Umsteller. Thermostatic mixer with 5-way diverter. miscelatore termostatico con deviatore a 5 vie. Mitigreur thermostatique avec sélecteur de fonctions, 5 positions. Thermostatische kraan met 5-weg omsteller. mezclador termostático con 5 posiciones

Zusatzmodule für Multifunktionsdusche (optional). Additional modules for Multi-functional Shower (optional). Optional delle cabine doccia multifunzione. Equipements en option pour les cabines de douche multifonctions. Opties voor de multifunctionele douche (optioneel). Módulos adicionales para la ducha multifuncional (opcional)

Farblicht. Coloured light. Luce colorata. Eclairage coloré. Gekleurd licht. Luz multicolor
LED Strahler für intensive Farben, Direktwahl von 6 Farben, 5 verschiedene Farblichtprogramme. LED spotlights for intensive colour, direct selection of 6 colours, 5 different coloured lighting programmes. faretti LED per colori intensi, selezione diretta di 6 colori e 5 diversi giochi di luce. Diodes LED pour des couleurs plus intenses, 6 teintes et 5 programmes d'éclairage au choix. LED diodes voor intensieve kleuren, direct keuze tussen 6 kleuren, 5 verschillende kleurprogramma's. luces LED para un color intenso, selección directa de 6 colores, 5 programas diferentes de luz multicolor

Lautsprecher. Speakers. Altoparlanti. Haut-parleurs. Luidsprekers. Altavoces
2 Stück, dampfdicht, wasserbeständig, 2 x 40 Watt Musikleistung. 2 units, steam-proof, water-resistant, 2 x 40 watt sound output. 2 x 40 W, resistenti ad acqua e vapore. une paire, étanches à la vapeur et hydrofuge, puissance 2 x 40 Watt. 2 stuks, bestand tegen stoom en waterdicht, 2 x 40 Watt capaciteit. 2 unidades, estancos al vapor, resistentes al agua, 2x40 W de potencia

Einlegeleite. Inlays. Pedana in acrilico. Fonds de douche / Caillebotis. Inleg.
Anstelle des serienmäßigen Holzeinlegeleite stehen drei Acryleinlegeleite zur Auswahl. Instead of the standard wooden inlays, there is a choice of three acrylic insert segments. 3 segmenti in acrilico sanitario in sostituzione della pedana in legno di serie. 3 éléments en acryl peuvent remplacer le caillebotis, livré en série. I.p.v. de standaard houten inleg kunt u kiezen voor 3 acryl inlegelementen. Thermostatische kraan met 5-weg omsteller. Sobre pedido se puede cambiar la rejilla de madera de serie y colocar tres placas acrílicas en el suelo

Zubehör. Accessoires. Accessori. Accessoires. Toebehoren. Accesorios. Suelos
Duftessenzen, Pflegeset für Glas. Essential oils, Disinfectant, Care kit for glass. Essenze profumate, kit di manutenzione per il vetro. Huiles essentielles, set d'entretien de verre. Aromatische oliën, onderhoudset voor glas. esencias aromáticas, productos desinfectantes, kit de mantenimiento para el vidrio

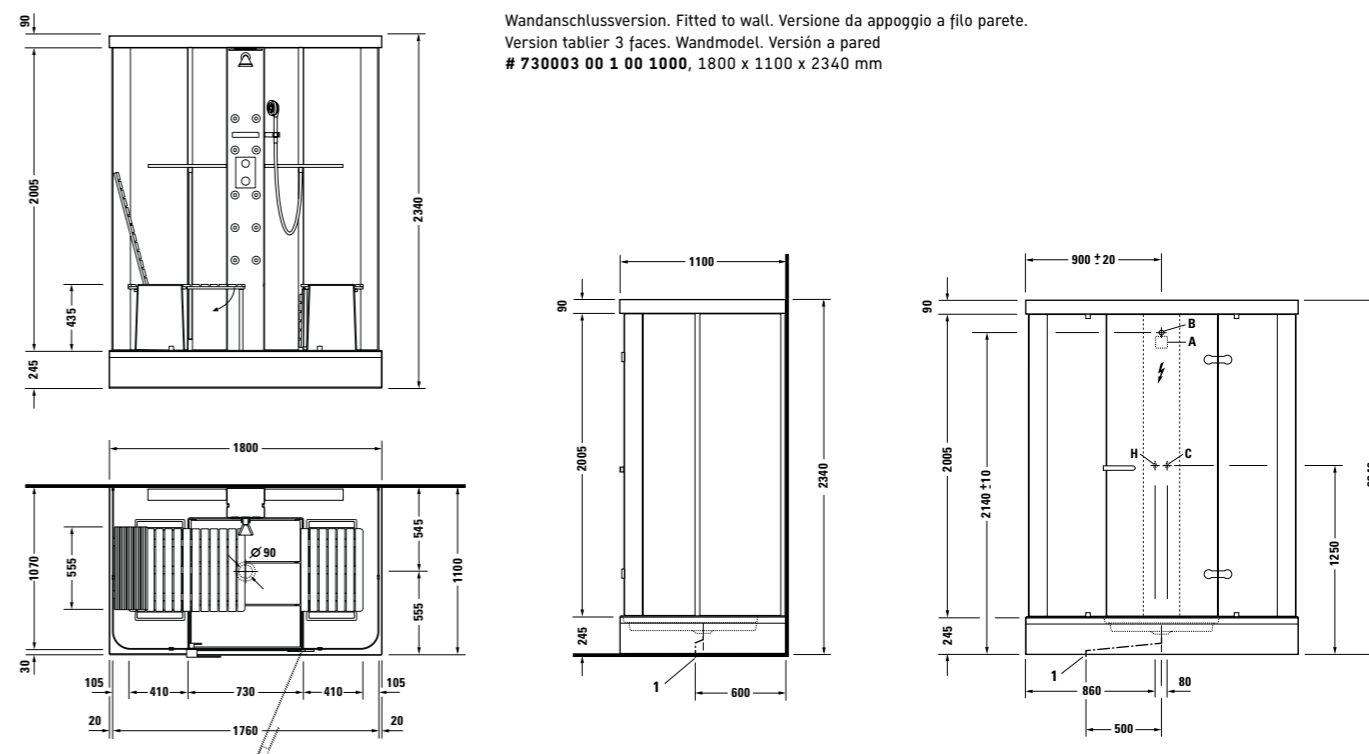

Wandanschlussversion. Fitted to wall. Versione da appoggio a filo parete. Version tablier 3 faces. Wandmodel. Versión a pared # 730003 00 1 00 1000, 1800 x 1100 x 2340 mm

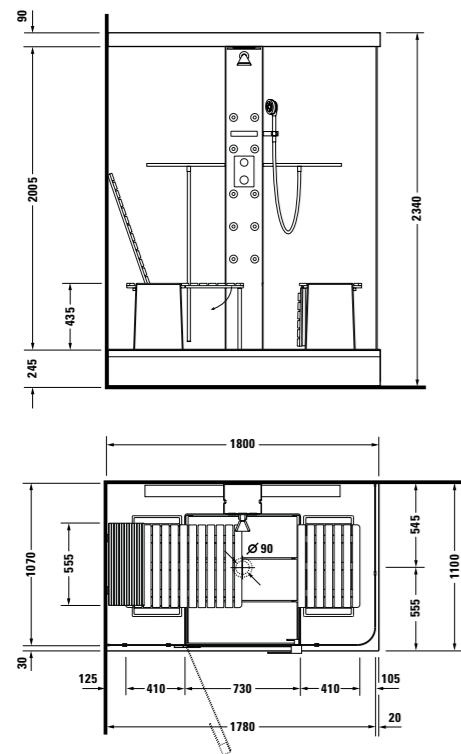

Ecke links. Corner left. Angolare sx.
 Angle droit à gauche. Hoek links. Rinconera izq.
 # 730005 00 1 00 1000, 1800 x 1100 x 2340 mm

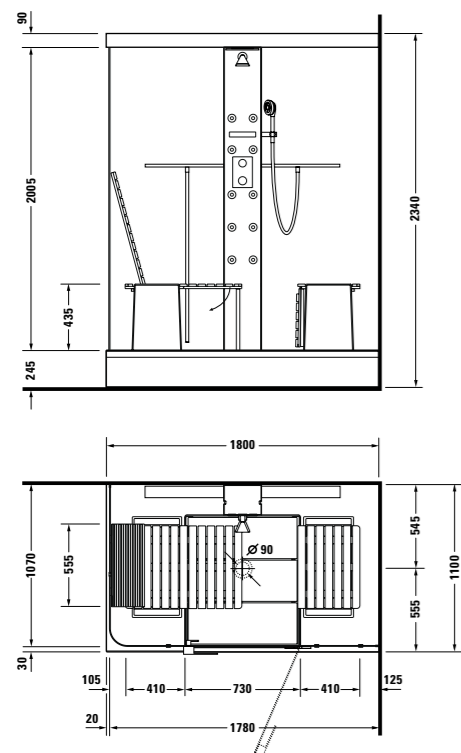
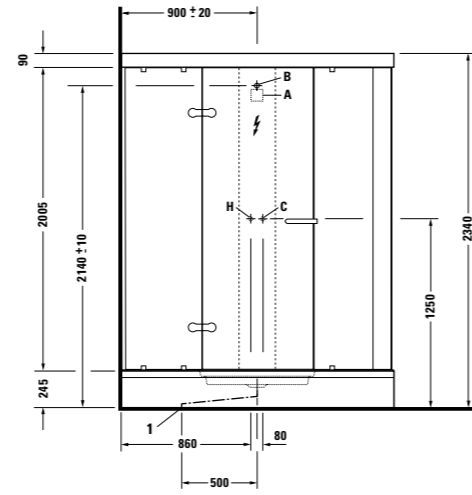

Ecke rechts. Corner left. Angolare dx.
 Angle droit à droite. Hoek rechts. Rinconera dcha.
 # 730007 00 1 00 1000, 1800 x 1100 x 2340 mm

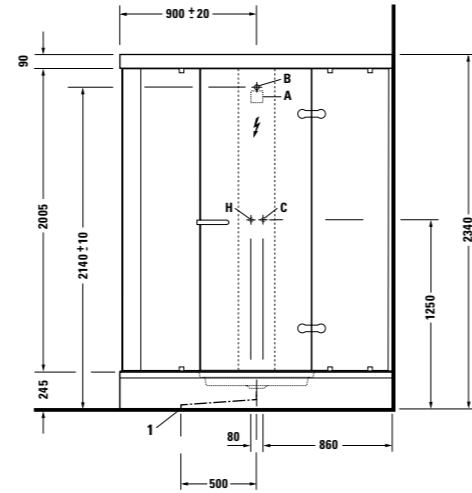
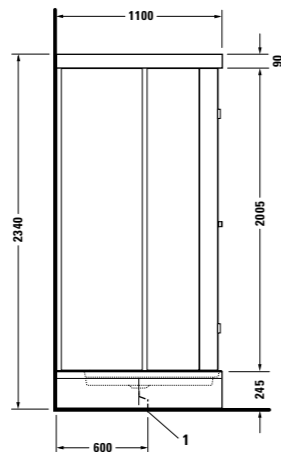

- A** Anschlussdose Duravit (im Lieferumfang enthalten). Duravit outlet (included in the scope of delivery). Scatola elettrica Duravit (in dotazione). Boîte de connexion Duravit (Inclu dans la livraison). Aansluitcontactdoos Duravit (In de levering inbegrepen). Caja de conexión Duravit (incl. en suministro)
- B** Kabelanschluss Stromversorgung und Audio bauseits. Point for cable connection by customer of power supply and audior. Attaccamento cavi connessione elettrica impianto cabina e altoparlanti. Raccord de câbles alimentation en courant électrique et audio à établir par l'acheteur. Stroom en Audio-kabelaansluiting uit te voeren door de koper. Salida del cable de corriente y audio en obra
- H** Warmwasseranschluss. Hot water point. Allacciamento acqua calda. Prise d'eau chaude. Warmwateraansluiting. Conexión de agua caliente
- C** Kaltwasseranschluss. Cold water point. Allacciamento acqua fredda. Prise d'eau froide. Koudwateraansluiting. Conexión de agua fría
- 1** Position des Ablaufs. Drain position. Posizione dello scarico. Position de l'évacuation. Aflooppositie. Posición del desagüe



700065 00 0 00 0000, 2000 x 1000 mm +
 # 790831 00 0 00 0000, Auffaltbares Ruhedeck. Relaxations deck. Copertura imbottita pieghevole. Banquette de relaxation. Inklapbaar zonedek. Tumbona plegable +
 # 790153 00 0 00 0000, Schienensystem. Rail-mount system. Sistema a binari. Système de rails. Railmodule. Sistema de perfiles
 # 700126 00 0 00 0000, 2200 x 1000 mm +
 # 790848 00 0 00 0000, Auffaltbares Ruhedeck. Relaxations deck. Copertura imbottita pieghevole. Banquette de relaxation. Inklapbaar zonedek. Tumbona plegable +
 # 790154 00 0 00 0000, Schienensystem. Rail-mount system. Sistema a binari. Système de rails. Railmodule. Sistema de perfiles
 Einbauversion. Built-in. Versione da incasso. Version à encastrer. Inbouwversie. Versión empotrada

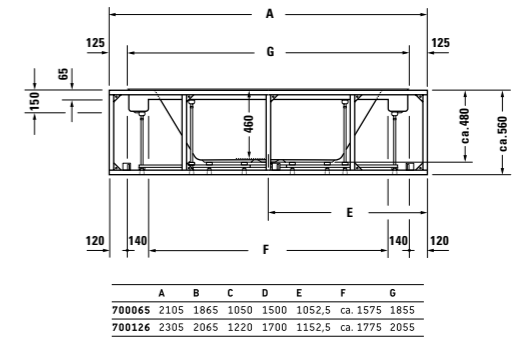
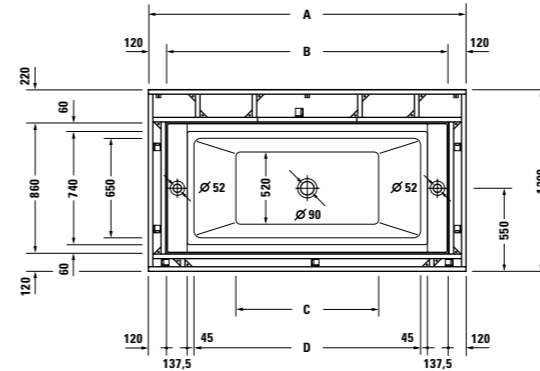

700125 00 0 00 0000, 2000 x 1000 mm +
 # 790831 00 0 00 0000, Auffaltbares Ruhedeck. Relaxations deck. Copertura imbottita pieghevole. Banquette de relaxation. Inklapbaar zonedek. Tumbona plegable +
 # 790153 00 0 00 0000, Schienensystem. Rail-mount system. Sistema a binari. Système de rails. Railmodule. Sistema de perfiles
 Einbauversion. Built-in. Versione da incasso. Version à encastrer. Inbouwversie. Versión empotrada

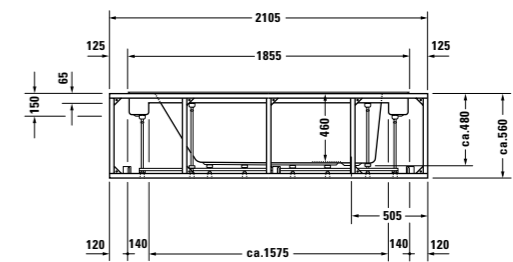
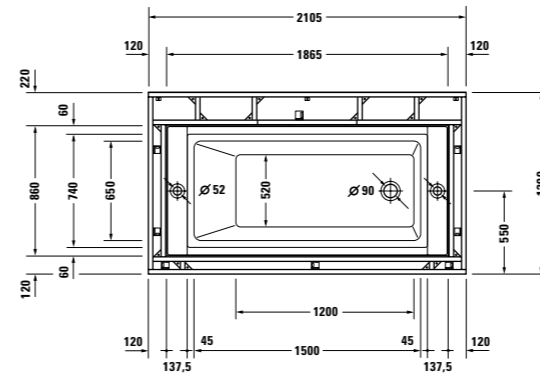

Symbols

- X Genaues Maß durch Unterstellen der Säule ermitteln. To determine height please set washbasin on pedestal.
Determinare l'altezza esatta posizionando la colonna sotto il lavabo. Définir les dimensions exactes par rapport au positionnement de la colonne.
Precizie maten t.o.v. de plaatsing van de zuil aangeven. La altura de fijación se determina poniendo el pedestal por debajo del lavabo
- Bei Verwendung des Siphon # 0050361000. With usage of design siphon # 0050361000. Se si utilizza il sifone # 0050361000.
Pour l'utilisation du siphon design # 0050361000. Als de designsifon # 0050361000 gebruikt wordt. Utilizando el sifón de diseño # 0050361000
- >> Abhängig vom Auslauf. Depending on outlet. A seconda dello scarico. Dépend de l'évacuation. Afhankelijk van de afloop. Dependende del desagüe
- ⊗ Kein Hahnloch (glatt). Without tap hole. Senza foro per la rubinetteria. Sans trou. Zonder kraangat. Sin agujero para grifería
- Hahnloch durchgestochen. Tap hole punched. Monoforo. Trou percé. Kraangat doorgestoken. 1 agujero para grifería hecho
- 3 Hahnlöcher durchgestochen. 3 tap holes punched. 3 fori. 3 trous percés. 3 Kraangaten doorgestoken. 3 agujeros para grifería hechos
- Abgang vertikal. Vertical outlet. Scarico verticale. Sortie verticale. Afvoer verticaal. Desagüe vertical
- Abgang horizontal. Horizontal outlet. Scarico orizzontale. Sortie horizontale. Afvoer horizontaal. Desagüe horizontal
- ▲ Steht für alle WCs und Spülkästen, die mit 6 Liter Spülwassermenge auskommen. Economical 6-liter flush.
Vasi e cassette con sciacquo a 6 litri. Ce symbole accompagne les réservoirs et cuvettes permettant un rinçage économique avec seulement 6 litres d'eau.
Staat voor alle wc's en reservoirs, die met 6 ltr. kunnen spoelen. Cisterna e inodoro de consumo económico de 6 litros
- 🪰 Mit Fliege. With fly. Con mosca. Avec mouche. Met vlieg. Con mosca
- ↕ Tiefe. Depth. Profondità. Profondeur. Diepte. Profundidad
- L/R Links/Rechts. Left/Right. A sinistra/A destra. Gauche/Droite. Rechts/Links. Izquierda/Derecha
- 💡 Mit Beleuchtung. With lighting. Con illuminazione. Avec éclairage. Met binnenverlichting. Con iluminación

Colour Chart

	Dekor. Decor. Bilaminato. Décor. Decor. Decorado				Keramik. Ceramic. Ceramica. Céramique. Keramiek. Cerámica	
Farbe. Colour Colori. Coloris. Kleur. Color	18 Weiß Matt. Blanco opaco. Blanc mat. Wit mat. Blanco mate	43 Basalt Matt. Grigio basalto opaco. Basalte mat. Basalt mat. Basalto mate	49 Graphit Matt. Grigio grafite opaco. Graphite mat. Grafiet mat. Grafito mate	50 Granatrof Matt. Rosso granato opaco. Rouge Grenade matt. Granaat Rood mat. Rojo Granate mate	00 Weiß (Alpin). Bianco (Alpin). Blanc (Alpin). Wit (Alpien). Blanco	08 Schwarz. Black. Nero. Noir. Zwart. Negro
Ketho*	— ●	— ●	— ●	— ●	— ●	— ●
Vero	— ●	— ●	— ●	— ●	— ●	— ●

* Wannerverkleidung in den Oberflächen 43, 49, 50 für Badewannen der Serien Starck und Vero.
Bathtub panels in furniture surfaces 43, 49, 50 for Bathtubs Starck and Vero series.
Pannelli di rivestimento in legno in finitura 43, 49, 50 per vasche delle serie Starck e Vero.
Tablier pour baignoire disponible en coloris 43, 49, 50 pour les séries Starck et Vero.
Badommantelingen in de kleuren 43, 49, 50 voor de baden uit de series Starck en Vero.
Revestimientos en los acabados 43, 49, 50 para bañeras de las series Starck y Vero

Technische Verbesserungen und optische Veränderungen an den abgebildeten Produkten behalten wir uns vor.
We reserve the right to make technical improvements and enhance the appearance of the products shown.
Con riserva di apportare modifiche tecniche ai prodotti illustrati.
Nous nous réservons de droit d'apporter des améliorations techniques et de modifier l'apparence visuelle des produits présentés.
Technische verbeteringen en optische wijzigingen ten opzichte van de afgebeelde producten voorbehouden.
Nos reservamos el derecho de realizar modificaciones técnicas y de aspecto de los productos representados